



ΘΕΟΧΑΡΙΔΗΣ Α.Ε.Β.Ε.
ΓΕΩΡΓΙΚΑ ΜΗΧΑΝΗΜΑΤΑ & ΕΞΑΡΤΗΜΑΤΑ

ΕΚΔΟΣΗ

2011

ΤΙΜΟΚΑΤΑΛΟΓΟΣ

- ✓ ΜΥΛΟΙ ΑΛΕΞΕΩΣ
- ✓ ΧΟΡΤΟΣΥΜΛΕΚΤΕΣ
- ✓ ΛΙΠΑΣΜΑΤΟΔΙΑΝΟΜΕΙΣ
- ✓ ΘΕΙΑΦΙΣΤΗΡΕΣ
- ✓ ΞΥΛΟΚΟΠΤΙΚΕΣ ΜΗΧΑΝ.
- ✓ ΧΟΡΤΟΚΟΠΤΙΚΕΣ ΔΙΣΚΩΝ ΚΑΙ ΜΑΧΑΙΡΙΩΝ
- ✓ ΦΡΕΖΕΣ
- ✓ ΨΕΚΑΣΤΗΡΕΣ
- ✓ ΨΑΛΙΔΙΑ ΧΕΙΡΟΣ/ΑΕΡΟΣ
- ✓ ΕΛΑΙΟΡΑΒΔΙΣΤΙΚΑ
- ✓ ΜΙΣΙΝΕΖΕΣ
- ✓ ΟΙΝΟΠΟΙΗΤΙΚΑ

ΑΜΕΣΗ ΕΝΗΜΕΡΩΣΗ ΝΕΩΝ ΠΡΟΙΟΝΤΩΝ, ΠΡΟΣΦΟΡΩΝ
ΤΙΜΩΝ ΚΑΙ ΚΑΤΑΛΟΓΩΝ ΣΤΟ SITE ΜΑΣ

www.theoharidis-sa.gr



ΤΕΡΜΑ ΚΟΙΜΗΤΗΡΙΩΝ ΚΑΛΟΧΩΡΙ, ΤΚ 57009 ΘΕΣΣΑΛΟΝΙΚΗΣ.
Τηλέφωνα 2310.753290, 754079, 754242 Fax 2310.754242
Ηλεκτρονικές παραγγελίες e-mail sales@theoharidis-sa.dot.gr

- Οι τιμές που αναγράφονται δεν περιλαμβάνουν Φ.Π.Α.

Η εταιρεία Θεοχαρίδης α.ε.β.ε. δεν ευθύνεται για τα κάτωθι :

- Οι τιμές που αναγράφονται στον κατάλογο ενδέχεται να αλλάξουν χωρίς προειδοποίηση. Σε κάθε περίπτωση ο πελάτης είναι υποχρεωμένος να ενημερώνεται για τυχόν αλλαγές τιμών, πριν προβεί σε αγορά.
- τυχόν τοπογραφικά λάθη που μπορεί να έχει ο κατάλογος.
- Οι φωτογραφίες καθώς και τα τεχνικά χαρακτηριστικά που αναγράφονται στο κατάλογο ενδέχεται να διαφέρουν από τα πραγματικά.

Απαγορεύεται η ανατύπωση-αναδημοσίευση μέρους ή ολόκληρου του καταλόγου χωρίς την άδεια της Θεοχαρίδης Α.Ε.Β.Ε.

**Η THEOHARIDIS, μία από τις
"Strongest Companies in Greece" για δεύτερη χρονιά**

Με βάση το ICAP Rating Score, η THEOHARIDIS συνεχίζει να είναι μέλος της Κοινότητας "STRONGEST COMPANIES IN GREECE" για δεύτερη συνεχόμενη χρονιά.



Η διάκριση αυτή διευκολύνει σημαντικά τις συναλλαγές της εταιρείας εντός και εκτός Ελλάδας δεδομένου ότι επιβεβαιώνει την παραμονή της στην **ομάδα εταιρειών με πολύ χαμηλό πιστωτικό κίνδυνο**.

Οι "**STRONGEST COMPANIES IN GREECE**" είναι οι επιχειρήσεις που κατατάσσονται στις ισχυρότερες ζώνες πιστοληπτικής διαβάθμισης (rating scores) της ICAP Group. Δυνατότητα ένταξης στην κοινότητα "**STRONGEST COMPANIES IN GREECE**" έχει μόνο **μία στις δέκα** εταιρείες στην Ελλάδα.



Μύλοι Αλέσεως Ζωοτροφών Ηλεκτρικοί



ΤΕΧΝΙΚΑ ΧΑΡΑΚΤΗΡΙΣΤΙΚΑ			
Κίνηση	Ηλεκτροκινητήρας/Μονοφασικός		Ηλεκτροκινητήρας/Τριφασικό
HP	3		5,5
Βάρος	52kgr		110kgr
Παραγωγή/Ωρα Ανάλογα με το κόσκινο	100-600kgr Καλαμπόκι 180kgr Σιτάρι 90kgr Κριθάρι	Με ειδικό εξάρτημα Αλέσεως Χόρτων	100-750kgr Καλαμπόκι 400kgr Σιτάρι 300kgr Κριθάρι
Προέλευση	Ιταλία		Ιταλία
Τρόπος Κοπής	9 Σφυριά		20 Σφυριά
ΚΩΔΙΚΟΣ	00005791	00007939	00006882
Τιμή	535,00		1.050,00



Εκκοκιστές Μύλων.

ΑΥΤΟΝΟΜΟΣ ΜΕ ΜΟΤΕΡ 3HP	00005172	ΠΡΟΣΑΡΤΩΜΕΝΟΣ ΣΕ ΜΥΛΟ SALVATO 3HP	00004268	ΠΡΟΣΑΡΤΩΜΕΝΟΣ ΣΕ ΜΥΛΟ CECCATO 3HP	00006784
	650,00		285,00		310,00



**Μύλος Αλέσεως Ζωοτροφών με
Παρτικόφ**



ΤΕΧΝΙΚΑ ΧΑΡΑΚΤΗΡΙΣΤΙΚΑ	
<i>Κίνηση</i>	Παρτικόφ
<i>HP</i>	40-80
<i>Σφυριά</i>	30
<i>Βάρος</i>	102kgr
<i>Παραγωγή/Ωρα</i> <i>Ανάλογα με το</i> <i>κόσκινο</i>	850kgr Καλαμπόκι 420kgr Σιτάρι 300kgr Κριθάρι
<i>Προέλευση</i>	Ιταλία
<i>ΚΩΔΙΚΟΣ</i>	00006850
<i>Τιμή Χωρίς Καρδανικό</i> <i>Αξονα</i>	1.150,00

Χοάνες χόρτου μυλου.

Προσαρμογή	διαστάσεις	ΚΩΔ	€
ΜΥΛΟΣ SALVATO 3HP		00006854	140,00
ΜΥΛΟΣ CECCATO 3HP	Φ20, ΜΗΚΟΣ 90cm	00004270	235,00
ΜΥΛΟΣ CECCATO ΠΑΡΤΙΚΟΦ 30 ΣΦΥΡ	Φ20, ΜΗΚΟΣ 90cm	00006849	240,00



Μύλος Αλέσεως Ζωοτροφών με Παρτικόφ
Επαγγελματικός για γέμισμα σακιών



ΤΕΧΝΙΚΑ ΧΑΡΑΚΤΗΡΙΣΤΙΚΑ	
<i>Κίνηση</i>	Παρτικόφ
<i>HP</i>	50-80
<i>Σφουριά</i>	42
<i>Βάρος</i>	150kgr
<i>Παραγωγή/Ωρα</i> <i>Ανάλογα με το</i> <i>κόσκινο</i>	1600kgr Καλαμπόκι 1400kgr Σιτάρι 750kgr Κριθάρι
<i>Προέλευση</i>	Ιταλία
<i>ΚΩΔΙΚΟΣ</i>	00009416
<i>Τιμή Χωρίς Καρδανικό</i> <i>Αξονα</i>	3.020,00



Μυλοι Ηλεκτρικοί



ΤΕΧΝΙΚΑ ΧΑΡΑΚΤΗΡΙΣΤΙΚΑ	
Κίνηση	Ηλεκτροκινητήρας
Τύπος	Κάδος
Watts	1200
Κόσκινα που περιλαμβάνονται	Φ3, Φ5, Φ10mm
Χωριτ.Χουνιού κιλά	35
Χωριτ.Κάδου κιλά	60
Παραγωγή/Ωρα Ανάλογα με το κόσκινο	60 - 330kgρ Καλμπόκι
ΚΩΔΙΚΟΣ	00005843
Προέλευση	ΙΤΑΛΙΑ
Τιμή €	190,00

Κόσκινα	Φ0,5 Φ0,8 Φ3 Φ5 Φ6 Φ7 Φ8 Φ10mm
Τιμή €	26,25

*ΠΡΟΣΟΧΗ ΟΙ ΜΥΛΟΙ ΔΕΧΟΝΤΑΙ ΤΑΣΗ 110-220V. ΟΤΑΝ ΔΟΥΛΕΥΟΥΝ ΑΔΕΙΟΙ ΥΠΑΡΧΕΙ ΚΙΝΔΥΝΟΣ ΝΑ ΚΑΤΑΣΤΡΑΦΕΙ ΤΟ ΜΟΤΕΡ. ΤΟ ΜΟΤΕΡ ΔΕΝ ΚΑΛΥΠΤΕΤΑΙ ΑΠΟ ΤΗΝ ΕΓΓΥΗΣΗ.

Μυλος Ηλεκτρικός



ΤΕΧΝΙΚΑ ΧΑΡΑΚΤΗΡΙΣΤΙΚΑ	
Κίνηση	Ηλεκτροκινητήρας Μονοφασικός
Watts	1600/1,6HP
Κόσκινα που περιλαμβάνονται	Φ1,5 Φ2,5 Φ5 Φ7mm
Χωριτ.Χουνιού κιλά	16
Χωριτ.Κάδου κιλά	50
Παραγωγή/Ωρα Ανάλογα με το Κόσκινο	30 - 200kgρ Καλαμπόκι
ΚΩΔΙΚΟΣ	00008996
Προέλευση	Ιταλία
Τιμή €	155,00

Κόσκινα	Φ0,8 Φ1 Φ1,5 Φ3 Φ5 Φ7 Φ10mm
Τιμή €	12,00-17,00 €

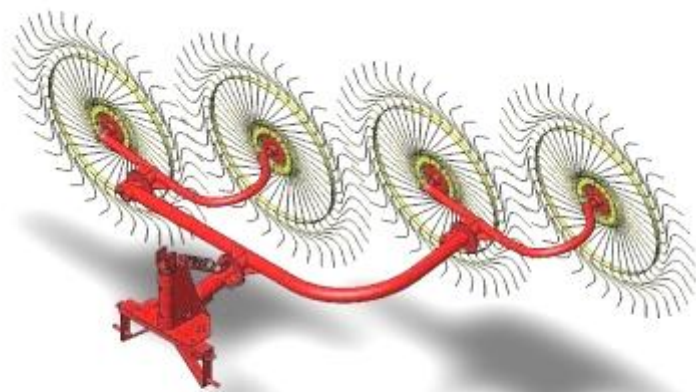

Χορτοσυλλέκτης Μαργαρίτα Ιταλίας

ΤΕΧΝΙΚΑ ΧΑΡΑΚΤΗΡΙΣΤΙΚΑ

Μαργαρίτες	4	5
Μήκος εργασίας	2,9m	3,9m
Βάρος	180kgr	200kgr
ΚΩΔΙΚΟΣ	00004279	00008365
Τιμή €	680,00	860,00

ΤΕΧΝΙΚΑ ΧΑΡΑΚΤΗΡΙΣΤΙΚΑ	
Μαργαρίτες	2
Μήκος εργασίας	1,6m
Βάρος	100kgr
ΚΩΔΙΚΟΣ	00008364
Τιμή €	390,00



ΤΕΧΝΙΚΑ ΧΑΡΑΚΤΗΡΙΣΤΙΚΑ	
Μαργαρίτες	8 (4αριστε+4Δεξια)
Μήκος εργασίας	6,5m
Βάρος	500kgr
ΚΩΔΙΚΟΣ	00008366
Τιμή €	2.000,00



ΤΕΧΝΙΚΑ ΧΑΡΑΚΤΗΡΙΣΤΙΚΑ

Μαργαρίτες	4	5
Μήκος εργασίας	3m	3,5m
Βάρος	175kgr	215kgr
ΚΩΔΙΚΟΣ	00009591	00009630
Τιμή €	540,00	630,00

Χορτοσυλλέκτης Μαργαρίτα Econ

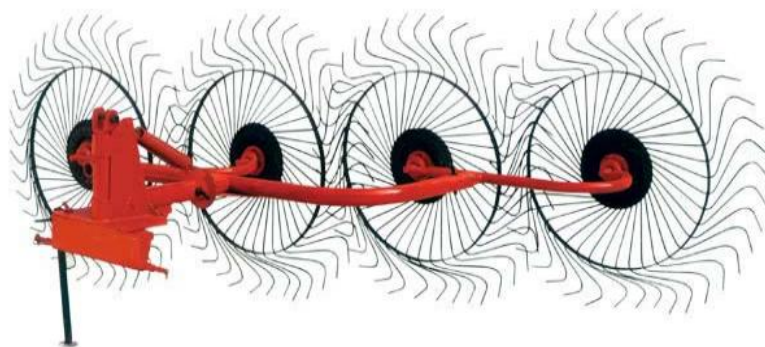

Μαργαρίτα στεφάνι κομπλέ με τζίνια Sitrex	00004290	125,00
Μαργαρίτα στεφάνι κομπλέ με τζίνια Rossi	10001546	100,00
Μαργαρίτα στεφάνι κομπλέ με τζίνια Econ	00009592	85,00



Χορτοσυλλέκτης Ελικόπτερο F.C.R. (Italy)



ΤΕΧΝΙΚΑ ΧΑΡΑΚΤΗΡΙΣΤΙΚΑ				
<i>Μπράτσα</i>	8	9	9 βαραιου	11
<i>Μήκος εργασίας</i>	3m	3,3m	3,3m	3,8m
<i>Βάρος</i>	250kgr	280kgr	300kgr	370kgr
<i>Απαιτ. Ενέργεια</i>	22-26kW	24-28kW	24-28kW	26-30kW
<i>ΚΩΔΙΚΟΣ</i>	00004287	00004286	00006561	00004288
<i>Bertuzzo Γκρουπ Τιμή</i>	2.300,00	2.520,00	3.000,00	4.050,00
<i>ΚΩΔΙΚΟΣ</i>	00009637	00009638		
<i>Comer Γκρουπ Τιμή</i>	2.030,00	2.250,00		
<i>Επιβάρυνση καρδανικού άξονα 00005020</i>				115,00

Χορτοσυλλέκτης Ελικόπτερο με Ελατήριο Νέου τύπου F.C.R. (Italy)



ΤΕΧΝΙΚΑ ΧΑΡΑΚΤΗΡΙΣΤΙΚΑ		
<i>Μπράτσα</i>	8	9
<i>Μήκος εργασίας</i>	3m	3,3m
<i>Βάρος</i>	250kgr	280kgr
<i>Απαιτ. Ενέργεια</i>	22-26kW	24-28kW
<i>ΚΩΔΙΚΟΣ</i>	00008629	00008628
<i>Bertuzzo Γκρουπ Τιμή</i>	2.400,00	2.630,00
<i>ΚΩΔΙΚΟΣ</i>	00009639	00009640
<i>Comer Γκρουπ Τιμή</i>	2.130,00	2.360,00
<i>Επιβάρυνση καρδανικού άξονα 00005020</i>		115,00



Χορτοσυλλέκτης Ελικόπτερο 9μπράτσα Eson. (EU)
(ΠΕΡΙΛΑΜΒΑΝΕΤΑΙ ΚΑΡΔΑΝΙΚΟΣ ΑΞΟΝΑΣ)



ΓΚΡΟΥΠ ΤΥΠΟΥ
COMER



ΑΝΑΡΤΗΣΗ ΓΙΑ
ΑΠΟΡΡΟΦΗΣΗ
ΚΡΑΔΑΣΜΩΝ



ΤΕΧΝΙΚΑ ΧΑΡΑΚΤΗΡΙΣΤΙΚΑ

<i>Μπράτσα</i>		9
<i>Μήκος εργασίας</i>		3,3m
<i>Γκρουπ</i>		Τυπου Comer
<i>Ελατήρια</i>		27
<i>Τροχοί</i>		2
<i>Ειδικά Χαρακτηριστικά</i>		Ανάρτηση απορρόφησης Κραδασμών
<i>Βάρος</i>		340kgr
<i>Απαιτ. Ενέργεια</i>		45hp
<i>ΚΩΔΙΚΟΣ</i>		00009748
<i>Τιμή</i>		1.850,00



Χορτοσυλλέκτης Ελικόπτερο τύπου Kuhn



ΤΕΧΝΙΚΑ ΧΑΡΑΚΤΗΡΙΣΤΙΚΑ

<i>Μπράτσα</i>		9 Γκρουπ+Κορμός original Kuhn	11 Γκρουπ Comer
<i>Μήκος εργασίας</i>		3,3m	4m
<i>Βάρος</i>		280kgr	350kgr
<i>Απαιτ. Ενέργεια</i>		24-28kW	24-28kW
<i>Ειδικά Χαρακτηριστικά</i>	Αυτόματη προσαρμογή της μηχανής στο ανάγλυφο του εδάφους με ρύθμιση κλίσης εργασίας		
<i>ΚΩΔΙΚΟΣ</i>		00008588	00009183
<i>Τιμή €</i>		3.150,00	3.750,00
Επιβάρυνση καρδανικού άξονα 00005020		115,00	115,00





Χορτοσυλλέκτης αερισμού χόρτων 20μπράτσα 4κεφαλές FCR



ΤΕΧΝΙΚΑ ΧΑΡΑΚΤΗΡΙΣΤΙΚΑ	
<i>Μπράτσα</i>	20
<i>Μήκος εργασίας</i>	4,9m
<i>Γκρουπ (κεφαλές)</i>	4
<i>Ελατήρια</i>	20
<i>Τροχοί</i>	4
<i>Ειδικά Χαρακτηριστικά</i>	Υδραυλικά αναδιπλούμενο για μεταφορά/εργασία
<i>Βάρος</i>	400kgr
<i>ΚΩΔΙΚΟΣ</i>	10002233
<i>Τιμή</i>	4.500,00
<i>Επιβάρυνση καρδανικού άξονα 00005020</i>	115,00



**Λιπασματοδιανομέας Στρόγγυλος
Κανονικό προφίλ με Άξονα.**

Χωρητικότητα (ltr)	160	180	300	400	500	400	500
ΚΩΔΙΚΟΣ		00004236	00004237	00004238	00004239	00005819	00005819
Θυρίδες	Πλάγια				Κάτω		
Μήκος Διανομής	12 - 14m				12 - 14m		
Διανομή kg/στρ	2,5-45				2,5-45		
Απαιτ.Εναργ	6 hp				6 hp		
Τιμή €	346	346	348	350	360	370	370

Αξεσουάρ Στρόγγυλου Λιπασματοδιανομέα



Περιγραφή	Κωδικός	€
ΚΑΛΟΣ ΜΕΤΑΛΛΙΚΟΣ ΛΙΠ/ΜΕΑ 180-500Lt	00004245	205
ΓΡΑΜΜΙΚΟ ΣΥΣΤΗΜΑ 1 ΣΕΙΡΑΣ ΙΤΑΛΙΑΣ	00004232	200
ΓΡΑΜΜΙΚΟ ΣΥΣΤΗΜΑ 1 ΣΕΙΡΑΣ ΕΓΧΩΡΙΟ	10001817	120
ΓΡΑΜΜΙΚΟ ΣΥΣΤΗΜΑ 2 ΣΕΙΡΩΝ ΙΤΑΛΙΑΣ	00009405	265
ΧΕΙΡΙΣΤΗΡΙΟ-ΝΤΙΖΑ ΛΙΠ/ΜΕΑ ΥΔΡΑΥΛΙΚΗ	00007908	186



**Λιπασματοδιανομέας Στρόγγυλος Συρόμενος
Κατάλληλος για ρίψη Άλατιού.**

ΤΕΧΝΙΚΑ ΧΑΡΑΚΤΗΡΙΣΤΙΚΑ		
Κωδικός	00008216	00008971
Χωρητικότητα (ltr)	180	300
Θυρίδες	Πλάγια	Πλάγια
Μήκος Διανομής	12 - 16m	12 - 16m
Διανομή kg/στρ	2,5 - 45	2,5 - 45
Τιμή €	700	740



**Λιπασματοδιανομέας
Τετράγωνος
Βαρέου τύπου με Άξονα.**

ΤΕΧΝΙΚΑ ΧΑΡΑΚΤΗΡΙΣΤΙΚΑ				
Χωρητικότητα	600	800	1000	1000
ΚΩΔΙΚΟΣ		00004352	00004353	00004769
Θυρίδες	Κάτω			2 ΦΤΕΡΩΤΕΣ ΥΔΡΑΥΛΙΚΗ ΡΥΘΜΗΣΗ
Μήκος Διανομής	12 – 16m			12-24m
Διανομή kg/στρ	5 – 60			5-60
Απαιτ.Εναργ	15 hp			20hp
Τιμή €		1.060,00	1.200,00	2.910,00

Αξεσουάρ τετράγωνου Λιπασματοδιανομέα



ΓΡΑΜΜΙΚΟ ΣΥΣΤΗΜΑ 6 ΣΕΙΡΩΝ ΜΕ ΚΟΧΛΙΑ, ΠΡΟΣΑΡΤΩΜΕΝΟ ΣΕ ΛΙΠ/ΜΕΑ ΤΕΤΡΑΓ. ΓΙΑ ΡΙΨΗ ΣΕ ΡΙΖΕΣ ΔΕΝΔΡΩΝ	00005836	800
ΧΕΙΡΙΣΤΗΡΙΟ-ΝΤΙΖΑ ΛΙΠ/ΜΕΑ ΥΔΡΑΥΛΙΚΗ	00004844	270
ΧΕΙΡΙΣΤΗΡΙΟ-ΝΤΙΖΑ ΛΙΠ/ΜΕΑ ΜΗΧΑΝΙΚΗ	00004325	230

Λιπασματοδιανομείς Χειροκίνητοι.



ΛΙΠΑΣΜΑΤΟΔΙΑΝΟΜΕΑΣ ΚΑΡΟΤΣΑΚΙ ΧΕΙΡΟΚΙΝΗΤΟΣ (ΦΩΤΟ)	00004233	150
ΚΑΛΟΣ ΠΛΑΣΤΙΚΟΣ ΔΙΑΝΟΜΕΑ ΚΑΡΟΤΣΑΚΙ	00004235	60



**Θειαφιστήρας πλαστικός 100ltr
Μονή & διπλή τουρμπ.με άξονα.**



Τεχνικά χαρακτηριστικά

Σύστημα δόνησης για προοδευτική ρίψη
θειαφιού από 0 έως 10kg/λεπτό. Κάδος
βαρέου τύπου από πολυαιθυλένιο
χωρητικότητας 100ltr. Σχέσεις γκρούπ
μετάδοσης κίνησης 1:6. Μία/Δύο φτερωτές
με διάμετρο 280mm. Δύο έξοδοι με
ξεχωριστή βάνα ρύθμισης ποσότητας
ρίψης, καθώς και ξεχωριστούς ρυθμιστές
κλίσης ρίψης.

Περιγραφή	Κωδικός	€
ΜΟΝΗ ΤΟΥΡΜΠΙΝΑ	00006375	1.080
ΔΙΠΛΗ ΤΟΥΡΜΠΙΝΑ	00006376	1.180

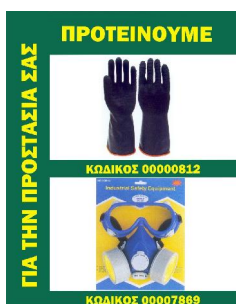



6004DM DIABLO



Θειαφιστήρας πλάτης χειρός Ιταλίας.

ΠΕΡΙΓΡΑΦΗ	ΤΙΜΗ
ΘΕΙΑΦΙΣΤΗΡΑΣ ΠΛΑΤΗΣ 12ltr ΜΕ ΕΝΣΩΜΑΤΩΜΕΝΟ ΚΟΝΙΟΡΤΟΠΟΙΗΤΗ 00006621	85,00



ΠΡΟΤΙΝΟΥΜΕ

ΓΙΑ ΤΗΝ ΠΡΟΣΤΑΣΙΑ ΣΑΣ



ΚΩΔΙΚΟΣ 00000812



ΚΩΔΙΚΟΣ 00007889



ΠΕΡΙΓΡΑΦΗ	ΤΙΜΗ
ΘΕΙΑΦΙΣΤΗΡΑΣ ΧΕΙΡΟΣ 1ltr ΜΕ ΕΝΣΩΜΑΤΩΜΕΝΟ ΚΟΝΙΟΡΤΟΠΟΙΗΤΗ 00009413	19,30





Μοτοσκαπτικά αυτοκινούμενα με βενζινοκινητήρα.



ΚΩΔΙΚΟΣ	00008391	00008392
Κινητήρας	B & S κάθετος	B & S
	Μονοκύλινδρος Τετράχρονος	
HP	3,5-5,5	5,5
Κοβικά εκατοστά	148-190	206
Στροφές/Λεπτό	3000-3600	3600
Συμπλέκτης	Μηχανικός	Κόνικος/Ξερός
Ταχύτητες	1μπροστά	2μπρος/1πίσω
Τροχοί	-----	5,00x12
Κιλά	38	85
Πλάτος μαχαιριών	55-72cm	65-95cm
Τιμή €	710,00	1.190,00



Μίξερ-μπετονιέρα αλέσεως ζωοτροφών με άξονα.

ΤΕΧΝΙΚΑ ΧΑΡΑΚΤΗΡΙΣΤΙΚΑ	
Πίεση υδραυλ.κατα την εργασία	min 50bar max 140bar
Στροφές ΡΤΟ/λεπτο	Min 250rpm Max 300rpm
Σχέσεις γκρουπ κίνησης	10:1
Χωρητικότητα	320 ltr
Διάμετρος ανοίγματος	440mm
Βάρος (άδειο)	100kgr
ΚΩΔΙΚΟΣ	00007786
ΤΙΜΗ €	870,00

** ΠΕΡΙΛΑΜΒΑΝΕΤΑΙ ΚΑΡΔΑΝΙΚΟΣ ΑΞΟΝΑΣ



Ξύλου υδραυλ.μηχανή τεμαχισμού καυσόξυλων Ημιαπαιγελματικές



ΤΕΧΝΙΚΑ ΧΑΡΑΚΤΗΡΙΣΤΙΚΑ	
Κίνηση τσεκουριού	Υδραυλικά Μοτέρ μονοφασικό 3hp
Πίεση	12.000kgr
Μέγιστο ύψος εργασίας	52cm
Μέγιστο φάρδος εργασίας	52cm
Βάρος	202kgr
ΚΩΔΙΚΟΣ	00008525
ΤΙΜΗ €	1.800



ΠΡΟΤΙΝΟΥΜΕ

ΓΙΑ ΤΗΝ ΠΡΟΣΤΑΣΙΑ ΣΑΣ

ΚΩΔΙΚΟΣ 0000811

ΚΩΔΙΚΟΣ 0000184



ΤΕΧΝΙΚΑ ΧΑΡΑΚΤΗΡΙΣΤΙΚΑ		
Κίνηση τσεκουριού	Υδραυλικά PTO Τρακτέρ	Υδραυλικά PTO Τρακτέρ
Πίεση	10.000kgr	16.000kgr
Μέγιστο ύψος εργασίας	54cm	64cm
Μέγιστο φάρδος εργασίας	54cm	52cm
Βάρος	106kgr	275kgr
ΚΩΔΙΚΟΣ	00008342	00008526
ΤΙΜΗ €	1.400	1.900



Αξεσουάρ/Σταυρός ξυλοκοπτικής

Περιγραφή	Κωδικός	€
Για μηχανές 6-9 tons	00009049	115
Για μηχανές 6-10 tons	00010350	145
Για μηχανές 11-16 tons	00009050	190



Ξύλου υδραυλ.μηχανή τεμαχισμού καυσόξυλων Επαγγελματικές



NEO



ΤΕΧΝΙΚΑ ΧΑΡΑΚΤΗΡΙΣΤΙΚΑ

Κίνηση τσεκουριού	Υδραυλικά Μοτέρ μονοφασικό 3hp
Πίεση	10.000kgr
Μέγιστο ύψος εργασίας	57cm
Μέγιστο φάρδος εργασίας	54cm
Βάρος	102kgr
ΚΩΔΙΚΟΣ	00009417
ΤΙΜΗ €	1.430

Ξύλου υδραυλική μηχανή τεμαχισμού καυσόξυλων Ερασιτεχνική



ΤΕΧΝΙΚΑ ΧΑΡΑΚΤΗΡΙΣΤΙΚΑ		
Κίνηση τσεκουριού	Υδραυλικά Μοτέρ μονοφασικό 3hp	Υδραυλικά Μοτέρ μονοφασικό 3hp
Πίεση	6.000kgr	6.000kgr
Μέγιστο ύψος εργασίας	54cm	54cm
Μέγιστο φάρδος εργασίας	54cm	54cm
Βάρος	109kgr	106kgr
ΚΩΔΙΚΟΣ	00006385	00008524
ΤΙΜΗ €	1.100	950



Αξεσουάρ/Σταυρός ξυλοκοπτικής

Περιγραφή	Κωδικός	€
Για μηχανές 6-9 tons	00009049	115



**Ξύλου υδραυλ.μηχανή τεμαχισμού
καυσόξυλων Επαγγελματικές**



ΤΕΧΝΙΚΑ ΧΑΡΑΚΤΗΡΙΣΤΙΚΑ	
<i>Κίνηση τσεκουριού</i>	Υδραυλικά Μοτέρ μονοφασικό 7,5hp Τριφασικό
<i>Πίεση</i>	16.000kgr
<i>Υψος εργασίας</i>	54-114cm
<i>Τραπέζι εργασίας</i>	36x41cm
<i>Βάρος</i>	344kgr
<i>ΚΩΔΙΚΟΣ</i>	00009577
<i>ΤΙΜΗ €</i>	3.500



ΤΕΧΝΙΚΑ ΧΑΡΑΚΤΗΡΙΣΤΙΚΑ	
<i>Κίνηση τσεκουριού</i>	Υδραυλικά PTO Τρακτέρ
<i>Πίεση</i>	16.000kgr
<i>Υψος εργασίας</i>	54-114cm
<i>Τραπέζι εργασίας</i>	36x41cm
<i>Βάρος</i>	344kgr
<i>ΚΩΔΙΚΟΣ</i>	00009578
<i>ΤΙΜΗ €</i>	3.500

ΤΕΧΝΙΚΑ ΧΑΡΑΚΤΗΡΙΣΤΙΚΑ	
<i>Κίνηση τσεκουριού</i>	Υδραυλικά PTO Τρακτέρ
<i>Πίεση</i>	20.000kgr
<i>Υψος εργασίας</i>	54-114cm
<i>Τραπέζι εργασίας</i>	36x41cm
<i>Βάρος</i>	360kgr
<i>ΚΩΔΙΚΟΣ</i>	00009579
<i>ΤΙΜΗ €</i>	4.100





Ξύλου υδραυλική μηχανή τεμαχισμού καυσόξυλων AgroEquip (EU)



ΤΕΧΝΙΚΑ ΧΑΡΑΚΤΗΡΙΣΤΙΚΑ

<i>Κίνηση τσεκουριού</i>	Υδραυλική από το τρακτέρ με δυνατότητα χειρισμού από τα χειριστήρια του τρακτέρ ή από της Ξυλοκοπτικής
<i>Τοποθέτηση εργασίας τσεκουριού</i>	Οριζόντια και κάθετη με γρήγορη εμπλοκή/απεμπλοκή
<i>Απορ. Ενέργειας</i>	20-70hp
<i>Πίεση</i>	22tons
<i>Μέγιστο ύψος εργασίας</i>	61cm
<i>Μέγιστο φάρδος εργασίας</i>	22cm
<i>Βάρος</i>	195kgr
<i>ΚΩΔΙΚΟΣ</i>	00009815
<i>ΤΙΜΗ €</i>	1.300



ΤΕΧΝΙΚΑ ΧΑΡΑΚΤΗΡΙΣΤΙΚΑ

<i>Κίνηση τσεκουριού</i>	Υδραυλική από Βενζινοκινητήρα 6,5hp Τετράχρονο Μονοκύλινδρο	Υδραυλική από Βενζινοκινητήρα 9hp Τετράχρονο Μονοκύλινδρο
<i>Τοποθέτηση εργασίας τσεκουριού</i>	Κάθετη με γρήγορη εμπλοκή/απεμπλοκή	
<i>Πίεση</i>	16tons	22tons
<i>Μέγιστο ύψος εργασίας</i>	61cm	
<i>Μέγιστο φάρδος εργασίας</i>	50cm	
<i>Βάρος</i>	290kgr	300kgr
<i>ΚΩΔΙΚΟΣ</i>	00009817	00009975
<i>ΤΙΜΗ €</i>	1.400	1.500





Ξύλου υδραυλική μηχανή τεμαχισμού καυσόξυλων AgroEquip (EU)



ΤΕΧΝΙΚΑ ΧΑΡΑΚΤΗΡΙΣΤΙΚΑ		
Κίνηση τσεκουριού	Υδραυλικά Μοτέρ μονοφασικό 4hp	
Πίεση	8tons	10tons
Μέγιστο ύψος εργασίας	105/55/43cm	
Μέγιστο φάρδος εργασίας	50cm	
Δεξαμενή λαδιού	3,2ltr	3,6ltr
Βάρος	123kgr	128kgr
ΚΩΔΙΚΟΣ	00009978	00009979
ΤΙΜΗ €	700	800



ΤΕΧΝΙΚΑ ΧΑΡΑΚΤΗΡΙΣΤΙΚΑ		
Κίνηση τσεκουριού	Υδραυλικά Μοτέρ μονοφασικό 2hp	Υδραυλικά Μοτέρ μονοφασικό 3hp
Πίεση	5tons	7tons
Μέγιστο ύψος εργασίας	52cm	
Μέγιστο φάρδος εργασίας	25cm	
Δεξαμενή λαδιού	2,7ltr	3,1tr
Βάρος	47kgr	51kgr
ΚΩΔΙΚΟΣ	00009976	00009977
ΤΙΜΗ €	255	285



Καταστροφέας κλαδιών υδραυλικός με κίνηση από ΡΤΟ τρακτέρ Ιταλίας

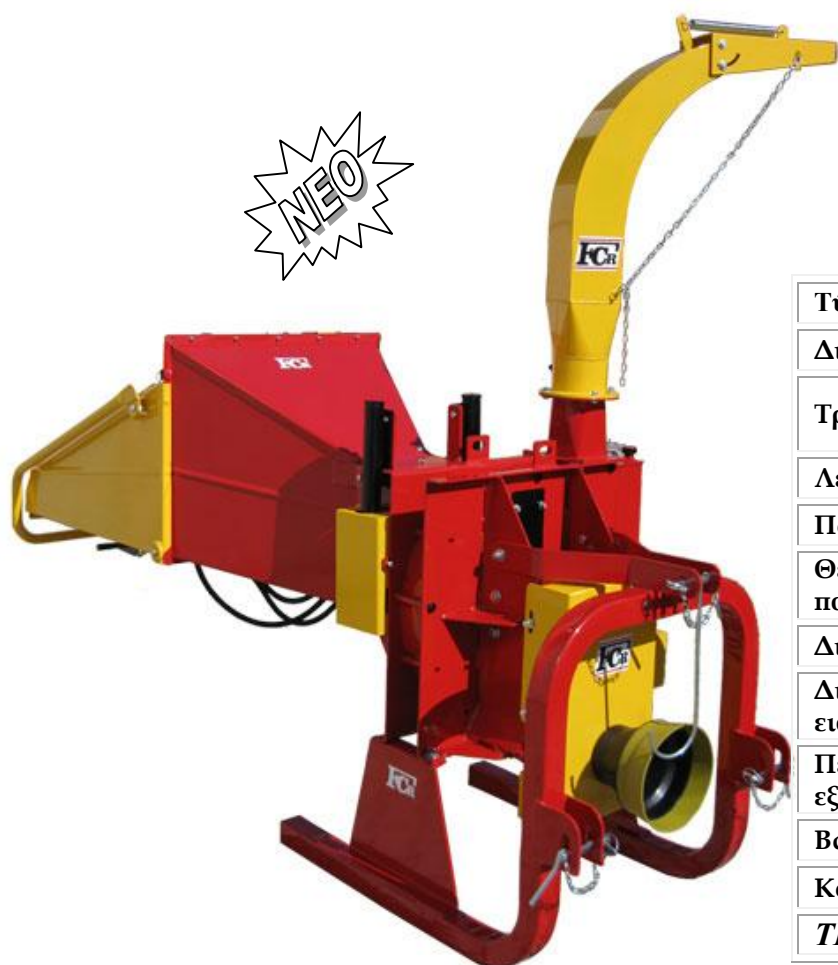

Τύπος	130
Διάμετρος Κλαδιού	Μαχ Φ130mm
Τροφοδοσία	Υδραυλικός Τροφοδότης
Λεπίδες κοπής	2+1κόντρα
Παραγωγή	10/18 κυβικά
Θεωρητική ενέργεια που απορροφάτε σε hp	30
Διάμετρος Δίσκου	600mm
Διάσταση κάδου εισαγωγής	700x600mm
Περιστροφή μονάδας εξαγωγής	360 μοίρες
Βάρος	450kgr
Κωδικός	00009641
ΤΙΜΗ €	5.500



Καταστροφέας κλαδιών με βενζινοκινητήρα AgroEquip (EU)



**ΘΛΟΚΛΗΡΑ
ΚΛΑΔΙΑ**

**ΚΟΡΜΟΙ
76 ή 89mm**



NEO



ΤΕΧΝΙΚΑ ΧΑΡΑΚΤΗΡΙΣΤΙΚΑ

Διάμετρος Κλαδιού	Κορμοί μέχρι 76mm από την ειδική οπή Κλαδιά μέσα στο κάδο	Κορμοί μέχρι 89mm από την ειδική οπή Κλαδιά μέσα στο κάδο
Κινητήρας	6,5hp 196cc τύπου B&S 4χρονος αερόψυκτος Εκκίνηση με κορδόνι	13hp 389cc τύπου B&S 4χρονος αερόψυκτος Εκκίνηση με κορδόνι
Δεξαμενή Καυσίμου	3,6ltr	6,5ltr
Βάρος	75kgr	99kgr
ΚΩΔΙΚΟΣ	00009852	00010426
ΤΙΜΗ €	700	900



Καταστροφέας κλαδιών με κίνηση από ΡΤΟ τρακτέρ AgroEquip (EU)

Εύκολη περιστροφή του λαιμού
εξαγωγής με ένα λευγέ



Ρύθμιση μεγέθους wood chip
(κομματάκια ξύλου)

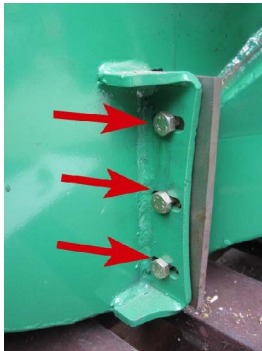

Εύκολος καθαρισμός δίσκου με το ξεβίδωμα
μίας μόνο βίδας



Ειδικός σχεδιασμός για να μην μπουκώνει



Agromachinery®
Agricultural Machinery and Spare Parts

Τύπος	AMC 42
Διάμετρος Κλαδιού	Μαχ Φ100mm
Τροφοδοσία	Ημιαυτόματη με την κλίση
Λεπίδες κοπής	4
Παραγωγή	8/9 κυβικά
Θεωρητική ενέργεια που απορροφάτε σε hp	30/45
Διάμετρος Δίσκου	635mm
Διάσταση κάδου εισαγωγής	500x500mm
Περιστροφή μονάδας εξαγωγής	360 μοίρες
Βάρος	193kg
Κωδικός	00009819
TIMH €	1.600



Καταστροφέας κλαδιών με κίνηση από ΡΤΟ τρακτέρ AgroEquip (EU)

Εύκολη περιστροφή του λαιμού
εξαγωγής με ένα λευγέ



Ρύθμιση μεγέθους
wood chip
(κομματάκια ξύλου)



Εύκολος
καθαρισμός
δίσκου με το
ξεβίδωμα
μίας μόνο βίδας



Ειδικός σχεδιασμός
για να μην μπουκώνει



Κίνηση τροφοδότη
Εμπρος-Ουδέτερο-Πίσω



Ρύθμιση ταχύτητας
τροφοδότη

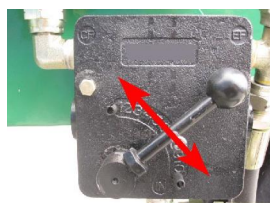

Τύπος	AMC 62r
Διάμετρος Κλαδιού	Μαx Φ150mm
Τροφοδοσία	Υδραυλικός Τροφοδότης
Λεπίδες κοπής	4
Παραγωγή	11/18 κυβικά
Θεωρητική ενέργεια που απορροφάτε σε hp	60/70
Διάμετρος Δίσκου	762mm
Διάσταση κάδου εισαγωγής	500x500mm
Περιστροφή μονάδας εξαγωγής	360 μοίρες
Βάρος	485kg
Κωδικός	00010125
TIMH €	3.500



Θρυμματιστής ξύλων Τριφασικός AgroEquip (EU)



Τύπος	AMPCe100	AMPCe150	AMPCe200
Κίνηση	Μοτέρ Τριφασικό 10hp	Μοτέρ Τριφασικό 15hp	Μοτέρ Τριφασικό 20hp
Παραγωγή	300kgr/h	600kgr/h	800kgr/h
Διάμετρος Ξύλου Εισαγωγής	150-200mm	150-200mm	150-200mm
Μαχαίρια κοπής	4	6	6
Παραγόμενο υλικό	Ø5×5mm	Ø5×5mm	Ø5×5mm
Βάρος	300kgr	400kgr	450kgr
Κωδικός	00010468	00010522	00010523
ΤΙΜΗ €	2.700	3.500	3.900

***Παράγει προϊόν έτοιμο για πελλετοποίηση**



Ξηραντήριο AgroEquip (EU)

ΖΩΝΗ ΕΚΠΛΗΡΩΤΗΣΗΣ ΜΑΣ



**Δεν Περιλαμβάνει κόστος εγκατάστασης*

Τύπος	AD500
Απόδοση	Από 60% υγρασία σε 10-12%
Αερισμός με	Μοτέρ Τριφασικό 7,5hp
Θέρμανση με	Μονή εστία με Ξύλα
Παραγωγή	300-500kgr/h
Μήκος Εγκατάστ	12mtr
Κωδικός	00010510
ΤΙΜΗ €	7.000

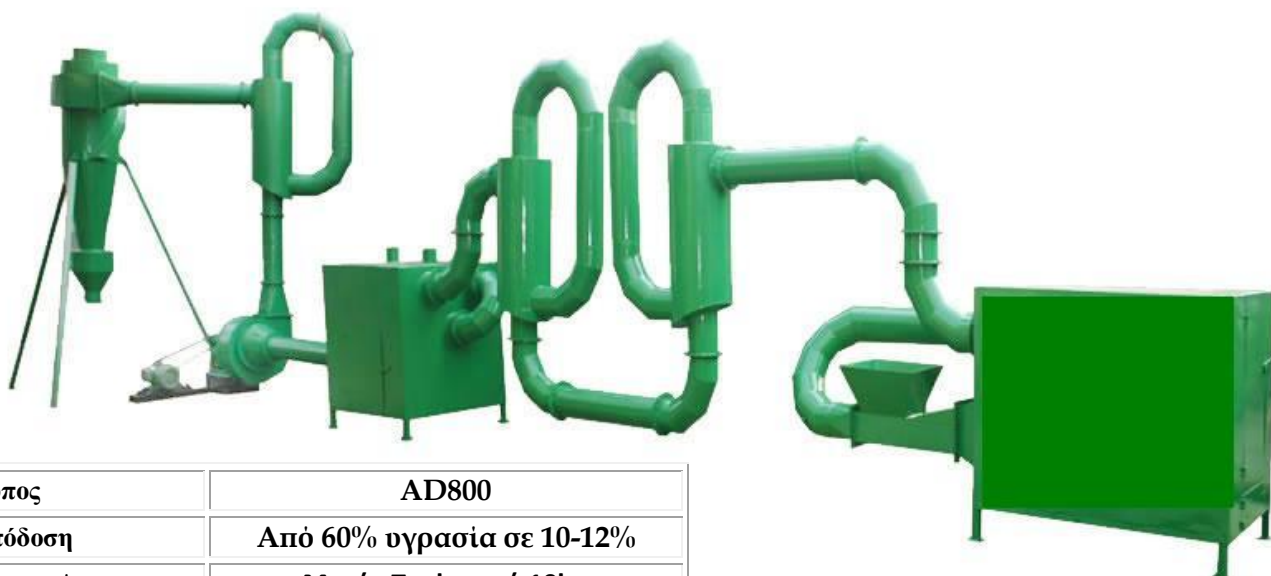

Τύπος	AD800
Απόδοση	Από 60% υγρασία σε 10-12%
Αερισμός με	Μοτέρ Τριφασικό 10hp
Θέρμανση με	Διπλή εστία με Ξύλα
Παραγωγή	600-800kgr/h
Μήκος Εγκατάστ	13mtr
Κωδικός	00010511
ΤΙΜΗ €	9.000

**Δεν Περιλαμβάνει κόστος εγκατάστασης*



Μηχανές παραγωγής Pellets AgroEquip (EU)

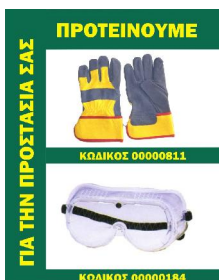

Τύπος	AMP150e
Κίνηση	Μοτέρ Τριφασικό 5,5hp
Παραγωγή	100+ kgr/h Σε Ζωοτροφή 40+ kgr/h Σε Ξύλο
Τύπος pellet	3*,4*,6mm
Βάρος	kgr
Κωδικός	00009982
ΤΙΜΗ €	1.000

Χρήση

Για ζωοτροφές.

Προσθέτετε στον κάδο το μίγμα ζωοτροφής που θέλετε και η μηχανή παράγει τα pellets. Κατάλληλο για πουλερικά, κουνέλια, κ.α. **Πλεονεκτήματα :** Μείωση σκόνης κατά 25%, δεν σκορπίζεται η ζωοτροφή, μικρότερη σπτατάλη. **Για καύσιμη ύλη.**

Προσθέτετε στον κάδο το υλικό που βγάλατε από τον καταστροφέα κλαδιών και παίρνετε pellets για καύση σε ξυλόσομπες, τζάκια, φούρνους κ.α.

Τα pellets ξύλου συγκρινόμενα με τα υπόλοιπα καύσιμα αποτελούν μια νέα και ελκυστική μορφή καυσίμου. Όταν καίγονται τα pellets ξύλου, γίνεται εκμετάλλευση μιας πηγής ενέργειας που θα είχε καταλήξει να γίνει απόβλητο ή να είχε εναποτεθεί σε μια χλωματερή. Τα pellets φτιάχνονται από απόβλητα (πριονίδια και ρινίσματα (shavings) ξύλου) και χρησιμοποιούνται σε μεγάλες ποσότητες από συστήματα θέρμανσης στην περιφέρεια. Τα pellets δημιουργούνται από την συμπίεση των πριονιδιών σε πρέσες. Απαντώνται σε μήκη από 1-3 cm και πάχος περίπου 1 cm αλλά και μεγαλύτερα. Είναι καθαρά, ευχάριστα στην οσμή και απαλά (λεία) στην αφή. Τα pellets από ξύλο έχουν αρκετά χαμηλό περιεχόμενο σε υγρασία (κάτω από 10% κ.β.) ιδιότητα που τους προσδίδει υψηλότερη αξία καύσης από τα υπόλοιπα καυσόξυλα. Το γεγονός ότι πιέζονται (πρεσάρονται) σημαίνει ότι καταλαμβάνουν λιγότερο χώρο, άρα έχουν περισσότερη ενέργεια ανά μονάδα όγκου (υψηλότερη ογκομετρική ενέργεια). Η μείωση του όγκου συμβάλει και στην ευκολότερη και οικονομικότερη αποθήκευσή τους. Η διαδικασία της καύσης τους είναι υψηλής ποιότητας, ενώ κατά την καύση τους δεν μένει μεγάλο υπόλειμμα. Ορισμένες χώρες έχουν απαλλάξει (εξαιρέσει) τις συσκευές που χρησιμοποιούν pellets από τις απαιτήσεις για εκπομπές αιθάλης.



Τύπος	AMP200f
Κίνηση	Μοτέρ Τριφασικό 10hp
Παραγωγή	150+ kgr/h Σε Ζωοτροφή 80+ kgr/h Σε Ξύλο
Τύπος pellet	3*,4*,6mm
Βάρος	kgr
Κωδικός	00010323
ΤΙΜΗ €	1.800



*Δεν περιλαμβάνονται



Μηχανές παραγωγής Pellets Επαγγελματικό AgroEquip (EU)



Τύπος	AMP260c	AMP360c
Κίνηση	Μοτέρ Τριφασικό 20hp	Μοτέρ Τριφασικό 30hp
Παραγωγή Ζωοτροφή Ξύλο	300+ kgr/h 120+ kgr/h	500+ kgr/h 200+ kgr/h
Τύπος pellet	2.5*, 3*, 4*, 6mm	2.5*, 3*, 4*, 6mm
Βάρος	360kgr	460kgr
Κωδικός	00010215	00010467
ΤΙΜΗ €	3.500	5.200



Τύπος	AMP260p
Κίνηση	Από Παρτικόφ ΡΤΟ Τρακτέρ
Παραγωγή	300+ kgr/h Σε Ζωοτροφή 120+ kgr/h Σε Ξύλο
Τύπος pellet	2.5*, 3*, 4*, 6mm
Βάρος	260kgr
Κωδικός	00010424
ΤΙΜΗ €	2.700



Χρήση

Για ζωοτροφές.

Προσθέτετε στον κάδο το μίγμα ζωοτροφής που θέλετε και η μηχανή παράγει τα pellets. Κατάλληλο για πουλερικά, κουνέλια, **Πλεονεκτήματα** : Μείωση σκόνης κατά 25%, δεν σκορπίζεται η ζωοτροφή, μικρότερη σπατάλη.

Για καύσιμη ύλη.

Προσθέτετε στον κάδο το υλικό που βγάλατε από τον καταστροφέα κλαδιών και παίρνετε pellets για καύση σε ξυλόσομπες, τζάκια, φούρνους κ.α. Τα pellets ξύλου συγκρινόμενα με τα υπόλοιπα καύσιμα αποτελούν μια νέα και ελκυστική μορφή καυσίμου. Όταν καίγονται τα pellets ξύλου, γίνεται εκμετάλλευση μιας πηγής ενέργειας που θα είχε καταλήξει να γίνει απόβλητο ή να είχε εναποθεθεί σε μια χλωματερή. Τα pellets φτιάχνονται από απόβλητα (πριονίδια και ρινίσματα (shavings) ξύλου) και χρησιμοποιούνται σε μεγάλες ποσότητες από συστήματα θέρμανσης στην περιφέρεια. Τα pellets δημιουργούνται από την συμπίεση των πριονιδιών σε πρέσες. Απαντώνται σε μήκη από 1-3 cm και πάχος περίπου 1 cm αλλά και μεγαλύτερα. Είναι καθαρά, ευχάριστα στην οσμή και απαλά (λεία) στην αφή. Τα pellets από ξύλο έχουν αρκετά χαμηλό περιεχόμενο σε υγρασία (κάτω από 10% κ.β.) ιδιότητα που τους προσδίδει υψηλότερη αξία καύσης από τα υπόλοιπα καυσόξυλα. Το γεγονός ότι πιέζονται (πρεσάζονται) σημαίνει ότι καταλαμβάνουν λιγότερο χώρο, άρα έχουν περισσότερη ενέργεια ανά μονάδα όγκου (υψηλότερη ογκομετρική ενέργεια). Η μείωση του όγκου συμβάλει και στην ευκολότερη και οικονομικότερη αποθήκευσή τους. Η διαδικασία της καύσης τους είναι υψηλής ποιότητας, ενώ κατά την καύση τους δεν μένει μεγάλο υπόλειμμα. Ορισμένες χώρες έχουν απαλλάξει (εξαιρέσει) τις συσκευές που χρησιμοποιούσαν pellets από τις απαιτήσεις για εκπομπές αιθάλης.

***Δεν περιλαμβάνονται**



Οικολογικές σόμπες καύσης Pellets (Αερόθερμα) MasterTherm

Οι σόμπες είναι εφοδιασμένες με οθόνη LCD με μενού σε Ελληνική γλώσσα που σας επιτρέπει να ελέγχετε και να προγραμματίζετε όλες τις ρυθμίσεις. Μπορείτε να ελέγχετε την θερμοκρασία χώρου/κάδου pellets/εξαγωγής καπνού.

Μπορείτε να προγραμματίζετε την λειτουργία της σόμπας σε βάση ημέρας και ώρα (24ώρες/7ημέρες). Επίσης με το ειδικό μενού μπορείτε να ορίσετε σε κάθε ένα πρόγραμμα από τα τέσσερα προκαθορισμένα, την ταχύτητα του ανεμιστήρα καύσης, την ταχύτητα του ανεμιστήρα ζεστού αέρα, καθώς και την ταχύτητα του κινητήρα τροφοδοσίας.



Το πρόγραμμα ECO σας επιτρέπει να κάνετε οικονομία στο καύσιμο μέχρι και 30%, αφού όταν η σόμπα φτάσει την καθορισμένη θερμοκρασία απλώς συντηρεί την φλόγα.

Στην συσκευασία θα βρείτε, ένα τηλεχειριστήριο για τις βασικές λειτουργίες της σόμπας καθώς και βιβλίο οδηγιών στα Ελληνικά.



Απόδοση Θέρμανσης	6kw	6,5kw
Θέρμανση	21000BTU	22000BTU
Απόδοση	85%	85%
Κάλυψη	60m ²	70m ²
Κατανάλωση	0,6-1,2Kgr/Ωρα	0,5-1,3Kgr/Ωρα
Δεξαμενή	20kgr	15kgr
Συνεχόμενη Λειτουργία	16-33 Ωρες	15-24 Ωρες
Ηλεκτρονικό Πάνελ & Τηλεκοντρόλ	NAI	NAI
Αυτόματος καθαρισμός Σκόνης	NAI	NAI
Κατανάλωση Ρεύματος	110W	100W
Βάρος	80kgr	85kgr
Διαστάσεις	471x525x923Y	558x712x584Y
Εξαγωγή καπνού/Εισαγωγή αέρα	Φ80/50mm	Φ80/50mm
Κωδικός	00010819	00010818
TIMH €	900	830



Οικολογικές σόμπες καύσης Pellets (Αερόθερμα) MasterTherm



Οι σόμπες είναι εφοδιασμένες με οθόνη LCD με μενού σε Ελληνική γλώσσα που σας επιτρέπει να ελέγχετε και να προγραμματίζετε όλες τις ρυθμίσεις. Μπορείτε να ελέγχετε την θερμοκρασία χώρου/κάδου pellets/εξαγωγής καπνού. Μπορείτε να προγραμματίζετε την λειτουργία της σόμπας σε βάση ημέρας και ώρα (24ώρες/7ημέρες). Επίσης με το ειδικό μενού μπορείτε να ορίσετε σε κάθε ένα πρόγραμμα από τα τέσσερα προκαθορισμένα, την ταχύτητα του ανεμιστήρα καύσης, την ταχύτητα του ανεμιστήρα ζεστού αέρα, καθώς και την ταχύτητα του κινητήρα τροφοδοσίας. Το πρόγραμμα ECO σας επιτρέπει να κάνετε οικονομία στο καύσιμο μέχρι και 30%, αφού όταν η σόμπα φτάσει την καθορισμένη θερμοκρασία απλώς συντηρεί την φλόγα.

Στην συσκευασία θα βρείτε, ένα τηλεχειριστήριο για τις βασικές λειτουργίες της σόμπας καθώς και βιβλίο οδηγιών στα Ελληνικά.



Διαθέσιμα χρώματα

ΓΚΡΙ (χωρίς επιπλέον επιβάρυνση)

ΜΠΟΡΝΤΟ, ΜΠΕΖ (με επιπλέον επιβάρυνση και ΔΩΡΟ τα ΓΚΡΙ καλύμματα)





Οικολογικές σόμπες καύσης Pellets (Αερόθερμα) MasterTherm



Απόδοση Θέρμανσης	6-7kw	9-10kw	5-11kw
Θέρμανση	24000BTU	34000BTU	38000BTU
Απόδοση	85%	86%	86%
Κάλυψη	60m ²	100m ²	110m ²
Κατανάλωση	0,6-1,2Kgr/Ωρ	0,6-1,8Kgr/Ωρ	0,8-2Kgr/Ωρ
Δεξαμενή	20kgr	28kgr	32kgr
Συνεχόμενη Λειτουργία	16-33 Ωρες	15-40 Ωρες	16-40 Ωρες
Ηλεκτρονικό Πάνελ & Τηλεκοντρόλ	ΝΑΙ	ΝΑΙ	ΝΑΙ
Αυτόματος καθαρισμός Σκόνης	ΝΑΙ	ΝΑΙ	ΝΑΙ
Κατανάλωση Ρεύματος	110W	110W	110W
Βάρος	80kgr	95kgr	105kgr
Διαστάσεις	449x486x918Y	502x530x1029Y	549x512x1025Y
Εξαγωγή καπνού/Εισαγωγή αέρα	Φ80/50mm	Φ80/50mm	Φ80/50mm
Κωδικός	00010746	00010745	00010744
ΤΙΜΗ €	785	945	990

Καλύμματα Χρωματικής Προσαρμογής

Απόδοση Θέρμανσης	3-6kw	9-10kw	5-11kw
ΜΠΕΖ (SAND WHITE)	00010633	00010635	00010637
ΜΠΟΡΝΤΟ (WINE RED)	00010632	00010634	00010636
ΤΙΜΗ €	100	100	100

*Με την αγορά των καλυμμάτων σας προσφέρονται ΔΩΡΕΑΝ τα γκρι καλύμματα.



Οικολογικές σόμπες καύσης Pellets (Αερόθερμα) MasterTherm



Διαθέσιμα χρώματα

ΜΑΥΡΟ, ΓΚΡΙ (χωρίς επιπλέον επιβάρυνση)

ΜΠΟΡΝΤΟ, ΜΠΕΖ (με επιπλέον επιβάρυνση και ΔΩΡΟ τα ΓΚΡΙ καλύμματα)

Οι σόμπες είναι εφοδιασμένες με οθόνη LCD με μενού σε Ελληνική γλώσσα που σας επιτρέπει να ελέγχετε και να προγραμματίζετε όλες τις ρυθμίσεις. Μπορείτε να ελέγχετε την θερμοκρασία χώρου/κάδου pellets/εξαγωγής καπνού.

Μπορείτε να προγραμματίζετε την λειτουργία της σόμπας σε βάση ημέρας και ώρα (24ώρες/7ημέρες). Επίσης με το ειδικό μενού μπορείτε να ορίσετε σε κάθε ένα πρόγραμμα από τα τέσσερα προκαθορισμένα, την ταχύτητα του ανεμιστήρα καύσης, την ταχύτητα του ανεμιστήρα ζεστού αέρα, καθώς και την ταχύτητα του κινητήρα τροφοδοσίας.

Το πρόγραμμα ECO σας επιτρέπει να κάνετε οικονομία στο καύσιμο μέχρι και 30%, αφού όταν η σόμπα φτάσει την καθορισμένη θερμοκρασία απλώς συντηρεί την φλόγα.

Στην συσκευασία θα βρείτε, ένα τηλεχειριστήριο για τις βασικές λειτουργίες της σόμπας καθώς και βιβλίο οδηγιών στα Ελληνικά.

Καλύμματα Χρωματικής Προσαρμογής

Απόδοση Θέρμανσης	13kw
Τύπος	Εξωτερική
Θέρμανση	45000BTU
Κάλυψη	120m ²
Κατανάλωση	0,8-2,3Kgr/Ωρα
Δεξαμενή	30kgr
Συνεχόμενη Λειτουργία	13-37 Ωρες
Ηλεκτρονικό Πάνελ & Τηλεκοντρόλ	ΝΑΙ
Αυτόματος καθαρισμός Σκόνης	ΝΑΙ
Κατανάλωση Ρεύματος	110W
Βάρος	120kgr
Διαστάσεις	653x618x772Y
Εξαγωγή καπνού/Εισαγωγή αέρα	Φ80/50mm
Κωδικός	00010747
TIMH €	1.110

ΜΠΕΖ (SAND WHITE)	00010639
ΜΠΟΡΝΤΟ (WINE RED)	00010638
TIMH €	100

***Με την αγορά των καλυμμάτων σας προσφέρονται ΔΩΡΕΑΝ τα γκρι καλύμματα.**



Οικολογικές σόμπες καύσης Pellets (Αερόθερμα) MasterTherm



Οι σόμπες είναι εφοδιασμένες με οθόνη LCD με μενού σε Ελληνική γλώσσα που σας επιτρέπει να ελέγχετε και να προγραμματίζετε όλες τις ρυθμίσεις. Μπορείτε να ελέγχετε την θερμοκρασία χώρου/κάδου pellets/εξαγωγής καπνού. Μπορείτε να προγραμματίζετε την λειτουργία της σόμπας σε βάση ημέρας και ώρα (24ώρες/7ημέρες). Επίσης με το ειδικό μενού μπορείτε να ορίσετε σε κάθε ένα πρόγραμμα από τα τέσσερα προκαθορισμένα, την ταχύτητα του ανεμιστήρα καύσης, την ταχύτητα του ανεμιστήρα ζεστού αέρα, καθώς και την ταχύτητα του κινητήρα τροφοδοσίας. Το πρόγραμμα ECO σας επιτρέπει να κάνετε οικονομία στο καύσιμο μέχρι και 30%, αφού όταν η σόμπα φτάσει την καθορισμένη θερμοκρασία απλώς συντηρεί την φλόγα.

Στην συσκευασία θα βρείτε, ένα τηλεχειριστήριο για τις βασικές λειτουργίες της σόμπας καθώς και βιβλίο οδηγιών στα Ελληνικά.



Απόδοση Θέρμανσης	13kw
Τύπος	Χωνευτή
Θέρμανση	45000BTU
Απόδοση	80%
Κάλυψη	120m ²
Κατανάλωση	0,8-2,3Kgr/Ωρα
Δεξαμενή	30kgr
Συνεχόμενη Λειτουργία	13-37 Ωρες
Ηλεκτρονικό Πάνελ & Τηλεκοντρόλ	ΝΑΙ
Αυτόματος καθαρισμός Σκόνης	ΝΑΙ
Κατανάλωση Ρεύματος	110W
Βάρος	120kgr
Διαστάσεις	639x612x746Y
Εξαγωγή καπνού/Εισαγωγή αέρα	Φ80/50mm
Κωδικός	00010748
TIMH €	1.250



Μπουριά-Καπνοδόχοι Inox(AISI 304) MasterTherm



Περιγραφή	Σωλήνας μέτρου φ80mm/0,4mm		
Μήκος	1mt	0,50mt	0,25mt
Κωδικός	00010807	00010812	00010813
TIMH €	7,10	3,95	2,15



Περιγραφή	Γωνία φ80mm/0,4mm
Κλίση	90°
Κωδικός	00010809
TIMH €	6,90



Περιγραφή	Γωνία φ80mm/0,4mm
Κλίση	45°
Κωδικός	00010814
TIMH €	5,10



Περιγραφή	Ταφ φ80mm/0,4mm
Κωδικός	00010815
TIMH €	9,60

Περιγραφή	Πόμα Καθαρισμού φ80mm/0,4mm
Τύπος	Θηλυκό
Κωδικός	00010816
TIMH €	3,90



Περιγραφή	Καπέλο Προστασίας φ80mm/0,4mm
Κωδικός	00010817
TIMH €	18,20

Περιγραφή	Δακτυλίδι Συσφιξης φ80mm/0,4mm
Κωδικός	00010808
TIMH €	1,95





Καυστήρες-Λέβητες Boiler Pellets AgroEquip (EU)



Απόδοση Θέρμανσης (kw)	17,5	35	45
Απόδοση Θέρμανσης (Θερμίδες)	15000	30000	45000
Αποδοτικότητα	92%	92%	92%
Κάλυψη	80-130m ²	120-260m ²	280-400m ²
Κατανάλωση	1-3Kgr/Ωρα	2-6Kgr/Ωρα	Kgr/Ωρα
Δεξαμενή	120kgr	120kgr	120kgr
ECO (σβήνει όταν φτάσει στην επιθυμ.θερμοκρασία και ξανανάβει)	ΝΑΙ	ΝΑΙ	ΝΑΙ
Ανάφλεξη	Ηλεκτρονική με θερμό αέρα	Ηλεκτρονική με θερμό αέρα	Ηλεκτρονική με θερμό αέρα
Δεξαμενή Πετρελαίου	6Ltr	6Ltr	6Ltr
Σωλήνας Νερού	Φ40mm	Φ40mm	Φ40mm
Βάρος	184kgr	241kgr	kgr
Διαστάσεις Εγκατάστασης	1959×1820×1500	2034×1860×1500	
Εξαγωγή καπνού/καμινάδα	Φ102mm	Φ102mm	Φ102mm
Κωδικός	00010429	00010430	00010509
ΤΙΜΗ €	2.450	2.900	3.400



Ανυψωτικό-περονοφόρο μηχάνημα AgroEquip (EU)



Τεχνικά χαρακτηριστικά	
Τύπος	AMF160
Ανύψωση Max	500Kgr
Ανύψωση Max	1,60m
ΜΗΚΟΣ ΜΕΤΑΤΟΠΙΣΗΣ ΠΙΡΟΥΝΙΩΝ	1,00m
ΜΗΚΟΣ ΠΙΡΟΥΝΙΩΝ	0,90m
Βάρος	280Kgr
Κωδικός	00009820
ΤΙΜΗ €	1.000



Τεχνικά χαρακτηριστικά	
Τύπος	AMF270
Ανύψωση Max	1.300Kgr
Ανύψωση Max	2,70m
ΜΗΚΟΣ ΜΕΤΑΤΟΠΙΣΗΣ ΠΙΡΟΥΝΙΩΝ	1,00m
ΜΗΚΟΣ ΠΙΡΟΥΝΙΩΝ	1,00m
Βάρος	318Kgr
Κωδικός	00009821
ΤΙΜΗ €	2.050

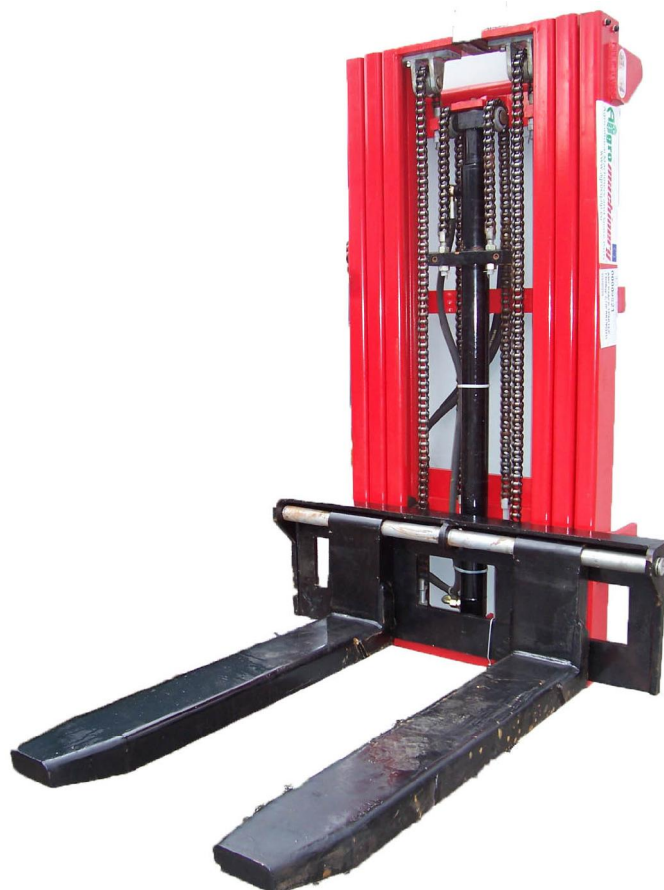



Ανυψωτικό-περονοφόρο μηχάνημα SICMA Ιταλίας

Τεχνικά χαρακτηριστικά	
Ανύψωση Max	1.500Kgr
Ανύψωση Max	3,20m
Υδραυλική ρύθμιση κλίσης πιρουνιών	15ο
Υδραυλική μετατόπιση πιρουνιών	ΝΑΙ
Χειριστήρια Μεταφέρισμα	ΝΑΙ
Χειριστήρια	1 για ανύψωση 1 για μετατόπιση πιρουνιών 1 για ρύθμιση κλίσης
Στρογγυλεμένα πιρόνια για να πιάνει μπάλες	
Ανεξάρτητο υδραυλικό σύστημα	
ΤΙΜΗ € 00004428	3.050
Τιμή πρέσσας φρούτων €	650
Σύστημα Αυτόνομο Υδραυλ. €	750
PTO κλαρκ	





Χορτοκοπτικές Μηχανές δίσκων με συνθληπτικό G&S SuperRotor Ιταλίας



Τύπος	FLC 5	FLC6
Δίσκος κοπής	5	6
Μήκος κοπής cm	205	240
Θεωρητική ενέργεια που απορροφάτε σε hp	55	55
Λεπίδες κοπής ανα δίσκο	2	3
Σύστημα ανύψωσης μπάρας	Υδραυλική Μπουκάλα	
Συνολικό βάρος με το προστ. κάλυμα σε kgr	420	470
Δυνατότητα εργασίας με κλίση	+45	+45
Κωδικός	00002292	00007657
ΤΙΜΗ €	9.300	10.850

*ΣΕ ΟΛΟΥΣ ΤΟΥΣ ΤΥΠΟΥΣ ΧΟΡΤ/ΚΩΝ ΠΕΡΙΛΑΜΒΑΝΕΤΕ ΚΑΡΔΑΝΙΚΟΣ ΑΞΟΝΑΣ



Χορτοκοπτικές Μηχανές δίσκων G&S SuperRotor Ιταλίας



Τύπος	R4	R5	R6
Δίσκος κοπής	4	5	6
Μήκος κοπής cm	170	205	240
Θεωρητική ενέργεια που απορροφάτε σε hp	35	40	45
Λεπίδες κοπής ανα δίσκο	3	2	3
Σύστημα ανύψωσης μπάρας	Υδραυλική Μπουκάλα		
Συνολικό βάρος με το προστ. κάλυμα σε kgf	345	370	400
Δυνατότητα εργασίας με κλίση	+45	+45	+45
Κωδικός	00002289	00002290	00004845
ΤΙΜΗ €	5.000	5.400	5.830

*ΣΕ ΟΛΟΥΣ ΤΟΥΣ ΤΥΠΟΥΣ ΧΟΡΤ/ΚΩΝ ΠΕΡΙΛΑΜΒΑΝΕΤΕ ΚΑΡΔΑΝΙΚΟΣ ΑΞΟΝΑΣ



Χορτοκοπτικές Μηχανές δίσκων Super Z13 τύπου Kuhhn

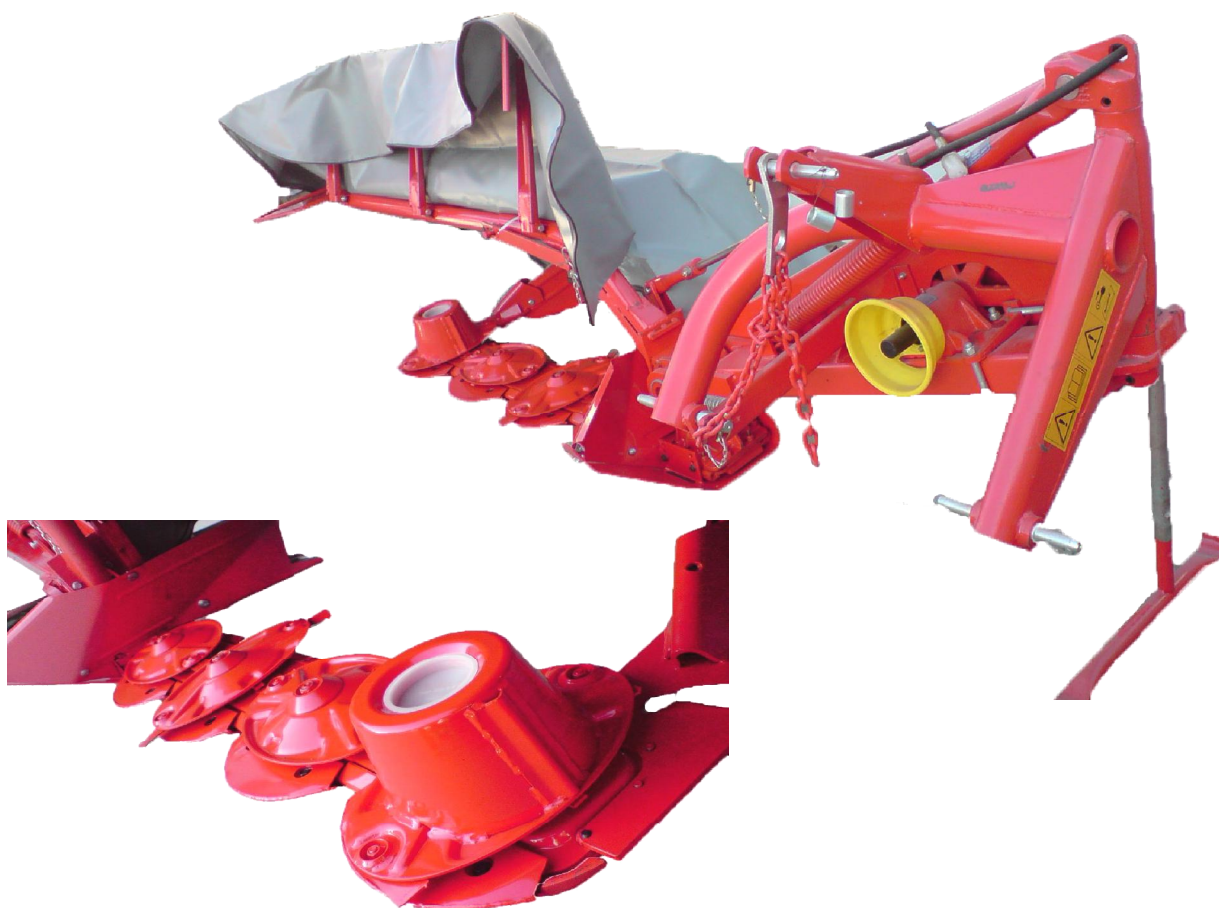

***ΣΕ ΟΛΟΥΣ ΤΟΥΣ ΤΥΠΟΥΣ ΧΟΡΤ/ΚΩΝ ΠΕΡΙΛΑΜΒΑΝΕΤΕ ΚΑΡΔΑΝΙΚΟΣ ΑΞΟΝΑΣ AgroCardan**

Τύπος	Z13K/4	Z13K/5	Z13K/6	Z13K/7
Δίσκος κοπής	4	5	6	7
Μήκος κοπής cm	165	205	245	285
Θεωρητική ενέργεια που απορροφάτε σε hp	22kW	28kW	32kW	34kW
Λεπίδες κοπής ανα δίσκο	2	2	2	2
Σύστημα ανύψωσης μπάρας	Υδραυλικό	Υδραυλικό	Υδραυλικό	Υδραυλικό
Συνολικό βάρος με το προστ. κάλυμα σε kg	290	340	400	440
Δυνατότητα εργασίας με κλίση	+/-45	+/-45	+/-45	+/-45
Κωδικός	00007556	00007557	00007733	00008665
TIMH €	4.200	4.900	5.750	7.200



Χορτοκοπτικές Μηχανές δίσκων Super Z13.



Τύπος	Z13/3	Z13/4	Z13/5
Δίσκος κοπής	3	4	5
Μήκος κοπής cm	130	165	205
Θεωρητική ενέργεια που απορροφάτε σε hp	18Kw	22kW	24kW
Λεπίδες κοπής ανα δίσκο	2	2	2
Σύστημα ανύψωσης μπάρας	Υδραυλικό	Υδραυλικό	Υδραυλικό
Συνολικό βάρος με το προστ. κάλυμα σε kg	215	290	290
Δυνατότητα εργασίας με κλίση	+ -45	+ -45	+ -45
Κωδικός	00006379	00006380	00009481
TIMH €	2.550	3.100	3.600

*ΣΕ ΟΛΟΥΣ ΤΟΥΣ ΤΥΠΟΥΣ ΧΟΡΤ/ΚΩΝ ΠΕΡΙΛΑΜΒΑΝΕΤΕ ΚΑΡΔΑΝΙΚΟΣ ΑΞΟΝΑΣ AgroCardan



Χορτοκοπτικές Μηχανές 2 δίσκων Super Z.



Τεχνικά χαρακτηριστικά

Τυπος	Z139	Z149
Δίσκος εργασίας	2	2
Λεπίδες ανα δίσκο	3	3
Μήκος εργασίας	1,65m	1,85m
Όγκος κοπής	1,7ton	2,2ton
Βάρος	360kgr	400kgr
Ταχύτητα περιστροφής δίσκων	2.070rpm	2.070rpm
Απαιτούμενη ενέργεια	22kw	32kw
Περιστροφή του άξονα μετάδοσης	540rpm	540rpm
Ταχύτητα του τρακτέρ κατά την	12km/h	12km/h
ΤΥΠΟΣ ΚΟΠΗΣ		
Κανονικός	32mm	
Μέσος	42mm	
Υψηλός	60mm	
Κωδικός	00007766	00007767
TIMH Χωρίς άξονα €	1.860	2.430
TIMH με άξονα €	+00001890	1.980
	1.980	2.550



Χορτοκοπτικές Μηχανές 2 δίσκων Super Z.



Τεχνικά χαρακτηριστικά

	Z135S	Z165S
Τύπος	Z135S	Z165S
Ανύψωση	Χειροκίνητη	Χειροκίνητη
Δίσκος εργασίας	2	2
Λεπίδες ανα δίσκο	3	3
Μήκος εργασίας	1,35m	1,65m
Όγκος κοπής	1,5ton	1,7ton
Βάρος	320kgr	340kgr
Ταχύτητα περιστροφής δίσκων	2.070rpm	2.070rpm
Απαιτούμενη ενέργεια	22kw	22kw
Περιστροφή του άξονα μετάδοσης	540rpm	540rpm
Ταχύτητα του τρακτέρ κατά την εργασία	10km/h	10km/h
Κωδικός	00009171	00008630
TIMH Χωρίς άξονα €	1.570	1.600
TIMH με άξονα €	1.670	1.700



Χορτοκοπτικές Μηχανές 2 δίσκων Super S165econ.



Τεχνικά χαρακτηριστικά

	S165econ	S165H-econ	S185H-econ
Τύπος	Χειροκίνητη	Υδραυλική	Υδραυλική
Ανύψωση			
Δίσκος εργασίας	2	2	2
Λεπίδες ανα δίσκο	3	3	4
Μήκος εργασίας	1,65m	1,65m	1,85m
Όγκος κοπής	1,7ton	1,7ton	2,2ton
Βάρος	340kgr	370kgr	420kgr
Ταχύτητα περιστροφής δίσκων	2.070rpm	2.070rpm	2.070rpm
Απαιτούμενη ενέργεια	22kw	22kw	22kw
Περιστροφή του άξονα μετάδοσης	540rpm	540rpm	540rpm
Ταχύτητα του τρακτέρ κατά την εργασία	10km/h	10km/h	10km/h
Κωδικός	00009441	00008631	00010616
TIMH Χωρίς άξονα €	1.400	1.550	2.300
TIMH με άξονα € +00001890	1.531	1.681	2.431



Χορτοκοπτικές μηχανές με μαχαίρια G&S Superior.

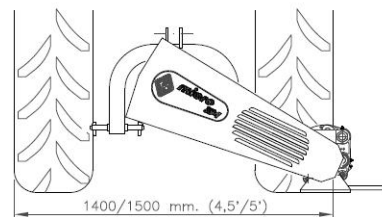
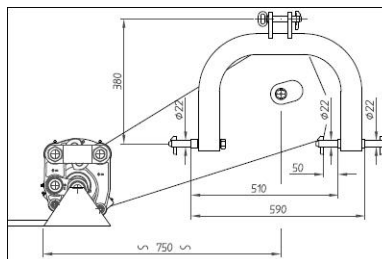

Τύπος	MICRO	MICRO
Περιγραφή	ΔΙΠΛΟΜΑΧΑΙΡΟ ΔΕΝΔΡΟΚΟΜΙΚΟ	
Μήκος κοπής σε μέτρα	1,37	1,52
Θεωρητική ενέργεια που απορροφάτε σε hp	14	14
Ταχύτητα κοπής	10/12 Km	
Βάρος kg	200	200
Δυνατότητα εργασίας με κλίση	+90 -60	
Υδραυλική ανύψωση	Προαιρετικό	
Κωδικός	00002284	00002285
TIMH €	2.600	2.600



Τύπος	CL 394	CL 394	CL 394
Περιγραφή	ΔΙΠΛΟΜΑΧΑΙΡΟ		
Μήκος κοπής σε μέτρα	1,82	1,97	2.12
Θεωρητική ενέργεια που απορροφάτε σε hp	24		
Ταχύτητα κοπής	10/12 Km		
Βάρος kg	200		
Δυνατότητα εργασίας με κλίση	+90 -60		
Υδραυλική ανύψωση	Προαιρετικό		
Κωδικός	00009795	00009796	00009797
TIMH €	2.900	2.950	2.950

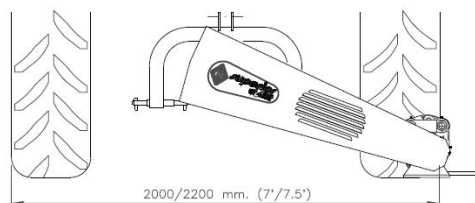
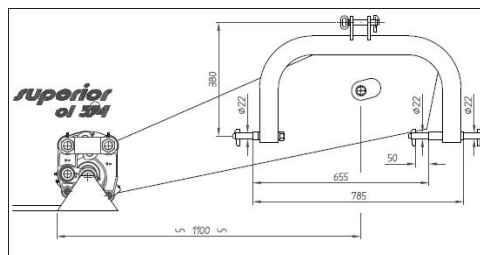



Χορτοκοπτικές μηχανές με μαχαίρια G&S Superior.

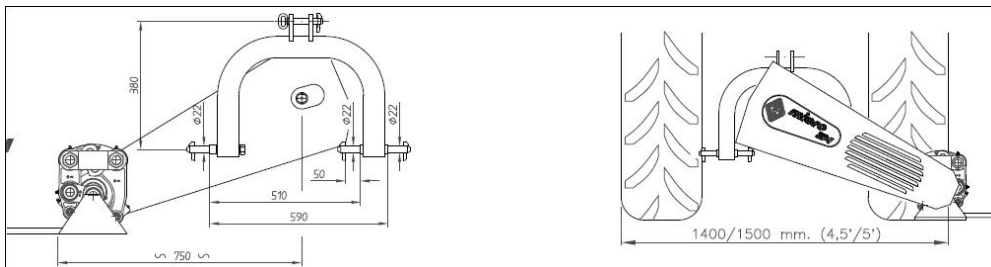

Τύπος	394	394	394	394	402	402	394H	394H
Περιγραφή	ΔΙΠΛΟΜΑΧΑΙΡΟ							
Μήκος κοπής σε μέτρα	1,67	1,82	1,97	2,12	1,82	1,97	1,67	1,82
Θεωρητική ενέργεια που απορροφάτε σε hp	24	24	24	24	24	24	24	24
Ταχύτητα κοπής	10/12 Km							
Βάρος kgr	245	245	255	255	245	255	253	253
Δυνατότητα εργασίας με κλίση	+90 -60							
Υδραυλική ανύψωση	Προαιρετικό				Με βίδα σε Λόγχη		Υδραυλικό με ανάρτηση	
Κωδικός	00002286	00002287	00008728	00008972	00007576	00009185		00002288
TIMH €	2.530	2.530	2.630	2.630	2.690	2.810	2.860	2.860



Χορτοκοπτική μηχανή 1μαχαίρι Λεπίδας/1 Λόγχης Ζ1.

Τύπος	Z1/13	Z1/13KUBOTA	Z1/17
Μήκος κοπής cm	125	125	167
Θεωρητική ενέργεια που απορροφάτε σε hp	12kW	10Kw	14Kw
Ταχύτητα εργασίας	2-8km/h	2-8km/h	2-8km/h
Συνολικό βάρος	145	130	180
Κωδικός	00007974	00008706	00007776
ΤΙΜΗ €	1.450	1.400	1.620

*ΣΕ ΟΛΟΥΣ ΤΟΥΣ ΤΥΠΟΥΣ ΧΟΡΤ/ΚΩΝ ΠΕΡΙΛΑΜΒΑΝΕΤΕ ΚΑΡΔΑΝΙΚΟΣ ΑΞΟΝΑΣ



Χορτοκοπτική μηχανή διπλομάχαιρο Z2.

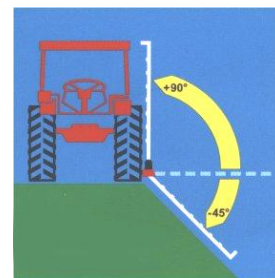
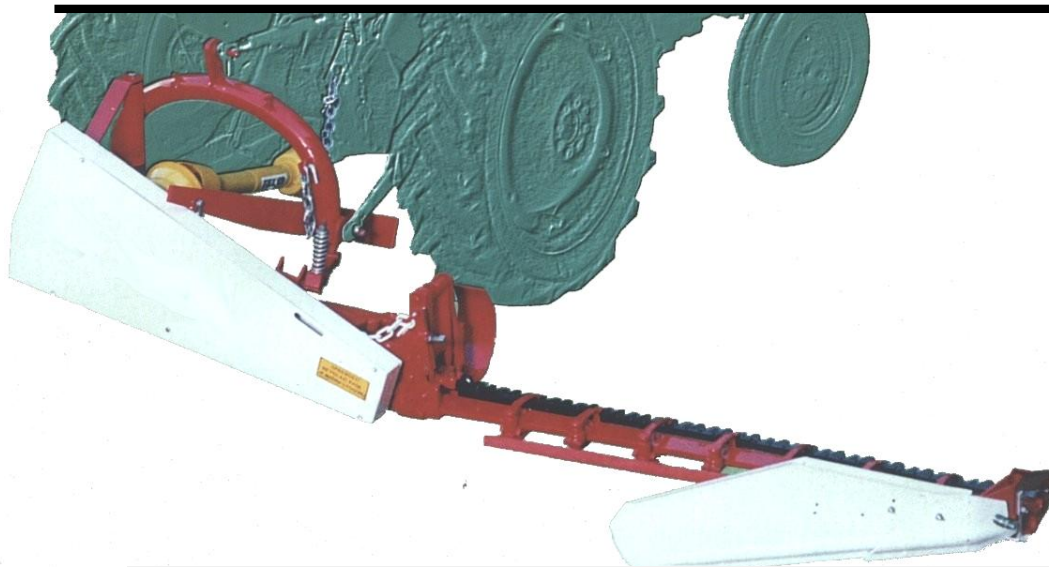

Τύπος	Z2/13	Z2/17	Z2/18	Z2/18s
Μήκος κοπής cm	125	167	180	180
Θεωρητική ενέργεια που απορροφάτε σε hp	12kW	14kW	18kW	18kW
Ταχύτητα εργασίας	2-8km/h	2-8km/h	2-8km/h	2-8km/h
Συνολικό βάρος	145	180	195	205
Δυνατότητα εργασίας με κλίση	+90 -45	+90 -45	+90 -45	+90 -45 Για ριγανη, Με φτερά
Κωδικός	00006738	00007002	00006381	00006736
ΤΙΜΗ €	1.750	2.100	2.150	2.200

*ΣΕ ΟΛΟΥΣ ΤΟΥΣ ΤΥΠΟΥΣ ΧΟΡΤ/ΚΩΝ ΠΕΡΙΛΑΜΒΑΝΕΤΕ ΚΑΡΔΑΝΙΚΟΣ ΑΞΟΝΑΣ

Χορτοκοπτική Μηχανή Διπλής κίνησης μαχαιρ. Gaspardo-FCR.



ΤΥΠΟΣ	HP	ΜΗΚΟΣ ΕΡΓΑΣΙΑΣ	Ταχυτ. Κοπής	Στροφέ ΡΤΟ	ΒΑΡΟΣ kgr	ΤΙΜΗ με Αξονα
FB-175 00006904	18-25	175	10-12km	540	204	2.750
FB-205 00009072	18-25	205	10-12km	540	225	2.870



Φρέζα ελαφρού τύπου πλευρική με καδένα AgroMachinery (EU).
Περιλαμβάνεται Καρδανικός άξονας



ΚΩΔΙΚΟΣ	ΠΛΑΤΟΣ ΕΡΓΑΣΙΑΣ	HP	ΒΑΡΟΣ	ΒΑΘΟΣ ΕΡΓΑΣΙΑΣ	ΜΑΧΑΙΡΙΑ	ΣΕΙΡΕΣ	ΤΙΜΗ
00009822	105cm	10-30	152Kg	8-12cm	20	5	850
00009823	125cm	10-30	172Kg	8-12cm	28	7	900

Φρέζα μεσαιού τύπου πλευρική με καδένα AgroMachinery (EU).
Περιλαμβάνεται Καρδανικός άξονας



ΚΩΔΙΚΟΣ	ΠΛΑΤΟΣ ΕΡΓΑΣΙΑΣ	HP	ΒΑΡΟΣ	ΒΑΘΟΣ ΕΡΓΑΣΙΑΣ	ΜΑΧΑΙΡΙΑ	ΣΕΙΡΕΣ	ΤΙΜΗ
00009824	120cm	25-30	210Kg	8-12cm	28	6	1.080
00009825	140cm	30-35	235Kg	8-12cm	32	7	1.150



**Φρέζα ελαφρού τύπου Συρταρωτή με καδένα Agromachinery (EU).
Περιλαμβάνεται Καρδανικός άξονας**



ΚΩΔΙΚΟΣ	ΠΛΑΤΟΣ ΕΡΓΑΣΙΑ	HP	ΒΑΡΟΣ	ΒΑΘΟΣ ΕΡΓΑΣΙΑΣ	ΜΑΧΑΙΡΙΑ	ΣΕΙΡΕΣ	ΤΙΜΗ
00010569	95cm	10-30	147Kg	8-12cm	16	4	900
00010470	105cm	10-30	152Kg	8-12cm	20	5	900
00010471	115cm	10-30	172Kg	8-12cm	24	6	950
00010472	125cm	10-30	182Kg	8-12cm	28	7	1.000
00010473	135cm	10-30	202Kg	8-12cm	32	8	1.050

**Καταστροφέας Ελαφρού τύπου απλός με σφυριά.
Περιλαμβάνεται Καρδανικός άξονας**

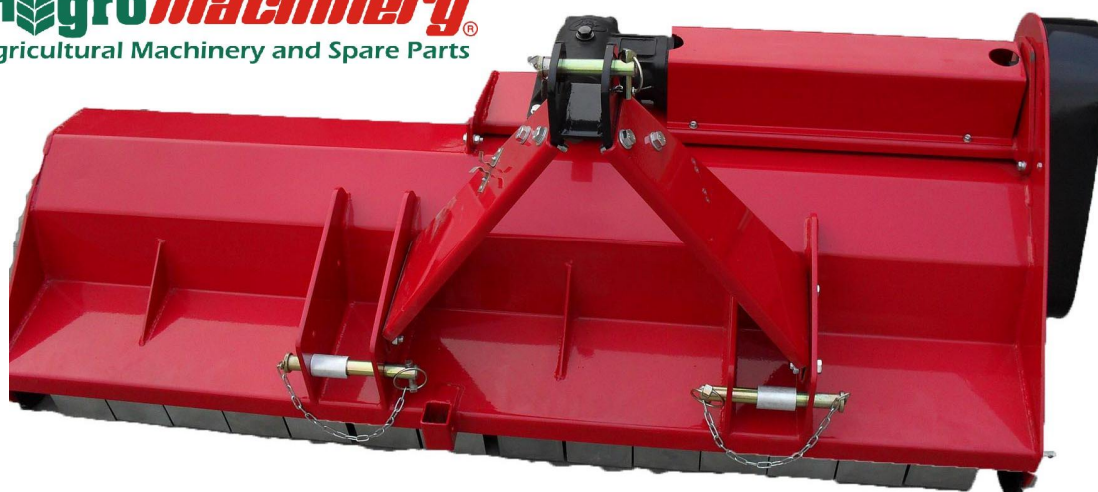

***ΚΥΛΙΝΔΡΟΣ ΣΦΥΡΙΩΝ Φ90mm**

ΚΩΔΙΚΟΣ	ΠΛΑΤΟΣ ΕΡΓΑΣΙΑ	HP	ΒΑΡΟΣ	ΒΑΘΟΣ ΕΡΓΑΣΙΑΣ	ΣΦΥΡΙΑ	ΤΙΜΗ
00010119	105cm	18-30	150Kg	3-16cm	18	1.000
00010120	115cm	20-35	170Kg	3-16cm	18	1.050



Καταστροφέας Μεσαίου τύπου με σφυριά.
Περιλαμβάνεται Καρδανικός άξονας



***ΚΥΛΙΝΔΡΟΣ ΣΦΥΡΙΩΝ Φ110mm**

ΚΩΔΙΚΟΣ	ΠΛΑΤΟΣ ΕΡΓΑΣΙΑ	HP	ΒΑΡΟΣ	ΒΑΘΟΣ ΕΡΓΑΣΙΑΣ	ΣΦΥΡΙΑ	ΤΙΜΗ
00010321	155cm	30-40	200Kg	3-16cm	18	1.300
00010567	165cm	30-40	220Kg	3-16cm	28	1.350
00010322	175cm	40-50	240Kg	3-16cm	28	1.400

Καταστροφέας Μεσαίου τύπου υδραυλική μετατόπ. με σφυριά.
Περιλαμβάνεται Καρδανικός άξονας



ΚΩΔΙΚΟΣ	ΠΛΑΤΟΣ ΕΡΓΑΣΙΑ	HP	ΒΑΡΟΣ	ΒΑΘΟΣ ΕΡΓΑΣΙΑΣ	ΣΦΥΡΙΑ	ΤΙΜΗ
00010123	125cm	25-35	185Kg	3-16cm	15	1.300
00010124	150cm	30-40	200Kg	3-16cm	18	1.450
00010320	175cm	40-50	240kg	3-16cm	21	1.550



**Καταστροφέας Μεσαίου τύπου με σφυριά και κάδο συλλογής.
Περιλαμβάνεται Καρδανικός άξονας**



***ΚΥΛΙΝΔΡΟΣ ΣΦΥΡΙΩΝ Φ90mm**

ΚΩΔΙΚΟΣ	ΠΛΑΤΟΣ ΕΡΓΑΣΙΑ	HP	ΧΩΡΗΤΙΚ. ΚΑΔΟΥ	ΒΑΡΟΣ	ΒΑΘΟΣ ΕΡΓΑΣΙΑΣ	ΣΦΥΡΙΑ	ΤΙΜΗ
00010469	160cm	35-55	80cm ³	525K	3-16cm	21	2.300



Φρέζα μεσαίου τύπου πλευρική με Γρανάζια Ευρώπης.



ΚΩΔΙΚΟΣ	ΠΛΑΤΟΣ ΕΡΓΑΣΙΑ	HP	ΒΑΡΟΣ	ΒΑΘΟΣ ΕΡΓΑΣΙΑ	ΜΑΧΑΙΡΙΑ	ΣΕΙΡΕΣ	ΤΙΜΗ
00007972	140cm	40-70	380Kg	20cm	36	6	2.500
00008136	160cm	40-70	420Kg	20cm	42	7	2.600
00008180	180cm	40-70	470Kg	20cm	48	8	2.800
00008181	210cm	40-70	520Kg	20cm	60	10	3.000

* ΔΕΝ ΠΕΡΙΛΑΜΒΑΝΕΤΑΙ ΚΑΡΔΑΝΙΚΟΣ ΑΞΟΝΑΣ

Φρέζα μεσαίου τύπου συρταρωτή με καδένα Ευρώπης.



ΤΥΠΟΣ	ΠΛΑΤΟΣ ΕΡΓΑΣΙΑ	KW	ΒΑΡΟΣ	ΒΑΘΟΣ ΕΡΓΑΣΙΑΣ	ΜΑΧΑΙΡΙΑ	ΣΕΙΡΕΣ	ΤΙΜΗ ΧΩΡΙΣ ΑΞΟΝΑ
00007582	105cm	15-25	180Kg	5-15cm	20	5	1.400
00007971	125cm	20-30	190Kg	5-15cm	24	6	1.500
00008137	145cm	30-40	210kg	5-15cm	28	7	1.600
0009749 ΣΤΑΘΕΡΗ	210cm	30-50	240kg	5-15cm	40	10	2.250



* ΔΕΝ ΠΕΡΙΛΑΜΒΑΝΕΤΑΙ ΚΑΡΔΑΝΙΚΟΣ ΑΞΟΝΑΣ



Φρέζα μεσαίου τύπου σταθερή με καδένα SICMA Ιταλίας. (CS)

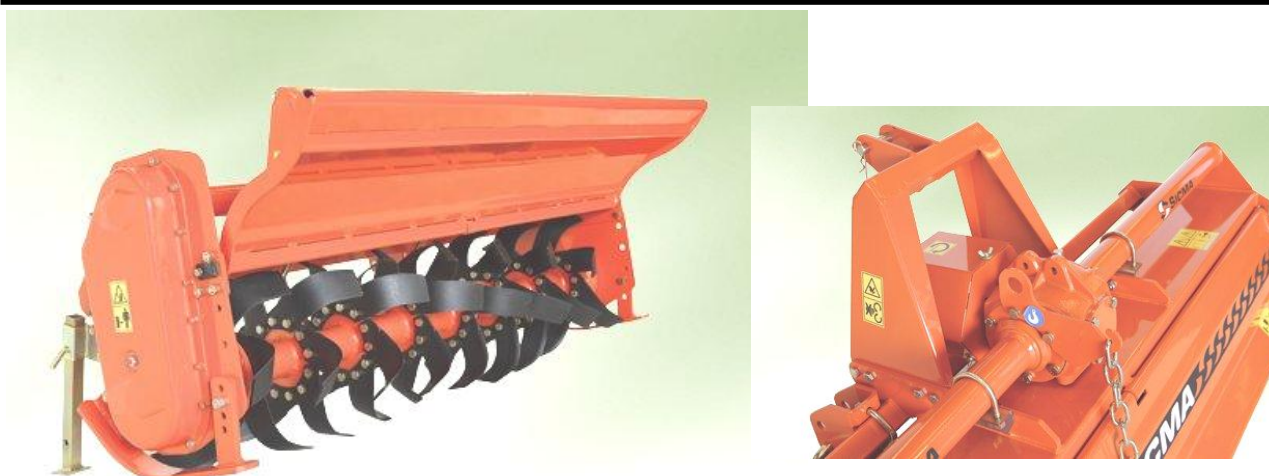

ΤΥΠΟΣ	ΚΩΔΙΚΟΣ	ΠΛΑΤΟΣ ΕΡΓΑΣΙΑ	ΗΡ	ΒΑΡΟΣ	ΒΑΘΟΣ ΕΡΓΑΣΙΑ	ΜΑΧΑΙΡΙΑ	ΣΕΙΡΕΣ	ΤΙΜΗ
CS135	00008973	135cm	30-50	238kg	20cm	42	7	2.150
CS165	00009359	165cm	30-50	266kg	20cm	48	8	2.300

Φρέζα μεσαίου τύπου σταθερή με Γρανάζια SICMA Ιταλίας. (SM)



ΤΥΠΟΣ	ΚΩΔΙΚΟΣ	ΠΛΑΤΟΣ ΕΡΓΑΣΙΑ	ΗΡ	ΒΑΡΟΣ	ΒΑΘΟΣ ΕΡΓΑΣΙΑ	ΜΑΧΑΙΡΙΑ	ΣΕΙΡΕΣ	ΤΙΜΗ
SM130	00006636	130cm	40-70	360Kg	20cm	30	5	3.230
SM140	00007584	140cm	40-70	380Kg	20cm	36	6	3.380
SM155	00005126	160cm	40-70	440Kg	20cm	36	6	3.500
SM170	00007547	170cm	40-70	445Kg	20cm	42	7	3.700
SM180	00004376	180cm	40-70	460Kg	20cm	42	7	3.850
SM205	00004377	205cm	40-70	490Kg	20cm	48	8	4.200

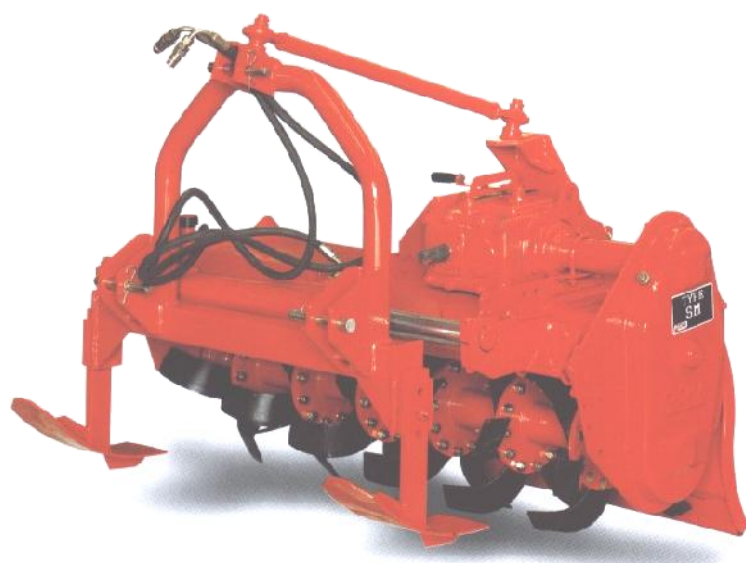

Φρέζα μεσαίου τύπου υδραυλ.συρταρωτή με γρανάζια SICMA .(SM-F)

ΤΥΠΟΣ	ΚΩΔΙΚΟΣ	ΠΛΑΤΟΣ ΕΡΓΑΣΙΑ	HP	ΒΑΡΟΣ	ΒΑΘΟΣ ΕΡΓΑΣΙΑ	ΜΑΧΑΙΡΙΑ	ΣΕΙΡΕΣ	ΤΙΜΗ
SMF155	00004374	160cm	40-70	520Kg	20cm	36	6	4.350

*ΣΕ ΟΛΟΥΣ ΤΟΥΣ ΤΥΠΟΥΣ ΜΗΧΑΝΗΜΑΤΩΝ ΠΕΡΙΛΑΜΒΑΝΕΤΕ ΚΑΡΔΑΝΙΚΟΣ ΑΞΟΝΑΣ

Φρέζα μεσαίου τύπου αυτόματη συρταρ.με γρανάζια SICMA Ιταλίας.(SHV-SHF)



ΤΥΠΟΣ	ΚΩΔΙΚΟΣ	ΠΛΑΤΟΣ ΕΡΓΑΣΙΑ	HP	ΒΑΡΟΣ	ΒΑΘΟΣ ΕΡΓΑΣΙΑ	ΜΑΧΑΙΡΙΑ	ΣΕΙΡΕΣ	ΤΙΜΗ
SHV135	00007548	135cm	40-70	420Kg	20cm	30	5	4.820
SHV160	00007589	160cm	40-70	470Kg	20cm	36	6	5.140

ΜΕ ΡΟΔΕΣ

SH 160	00009362	160cm	40-70	470Kg	20cm	36	6	5.300
--------	----------	-------	-------	-------	------	----	---	-------



**Φρέζα βαραίου τύπου με γρανάζια ή με καδένα
SICMA Ιταλίας. (SP)**



ΤΥΠΟΣ	ΠΛΑΤΟΣ ΕΡΓΑΣΙΑ	HP	ΒΑΡΟΣ	ΒΑΘΟΣ ΕΡΓΑΣΙΑΣ	ΜΑΧΑΙΡΙΑ	ΣΕΙΡΕΣ
SP160	160cm	60-100	480Kg	25cm	36	6
SP160D Παράκεντρη	160cm	60-100	480Kg	25cm	36	6
SP180	180cm	60-100	525Kg	25cm	42	7
SP180D Παράκεντρη	180cm	60-100	525Kg	25cm	42	7
SP205	205cm	60-100	575Kg	25cm	48	8
SP230	230cm	60-100	600Kg	25cm	54	9
SP255	255cm	60-100	625Kg	25cm	60	10

ΤΥΠΟΣ	ΚΩΔΙΚΟΣ	ΤΙΜΗ ΚΑΔΕΝΑ	ΚΩΔΙΚΟΣ	ΤΙΜΗ ΓΡΑΝΑΖΙΑ
SP160	00005127	3.780	00007583	4.200
SP160D	00007940	3.900		
SP180	00007586	4.030	00004378	4.400
SP180D	00007941	4.200		
SP205	00007587	4.430	00005128	4.800
SP230	00005974	4.780	00004379	5.250
SP255	00007588	5.150	00007585	5.500
SP255 ΜΕ ΡΟΔΕΣ			00009361	6.150



ΣΕ ΟΛΟΥΣ ΤΟΥΣ ΤΥΠΟΥΣ ΜΗΧΑΝΗΜΑΤΩΝ ΠΕΡΙΛΑΜΒΑΝΕΤΕ ΚΑΡΔΑΝΙΚΟΣ ΑΞΟΝΑΣ



Φρέζα στραγγιστικών καναλιών FCR Ιταλίας.



ΤΥΠΟΣ	ΚΩΔ.	ΣΑΣΣΙ	ΒΑΘΟΣ ΕΡΓΑΣΙΑΣ	Στροφέ ΡΤΟ	ΒΑΡΟΣ kgr	ΤΙΜΗ Χωρίς Αξονα
FISSO-300	00007252	ΣΤΑΘΕΡΟ	30cm	540	130	1.050
FISSO-450	00006884	ΣΤΑΘΕΡΟ	45cm	540	140	1.180
FISSO-550	00010465	ΣΤΑΘΕΡΟ	55cm	540	150	1.250
REG-300	00007807	ΜΕΤΑΒΛΗΤΟ	30cm	540	140	1.250
REG-450	00007249	ΜΕΤΑΒΛΗΤΟ	45cm	540	160	1.380
REG-550	00010052	ΜΕΤΑΒΛΗΤΟ	55cm	540	170	1.450
	00001644	ΚΑΡΔΑΝΙΚΟΣ ΑΞΟΝΑΣ				98,49

* ΔΕΝ ΠΕΡΙΛΑΜΒΑΝΕΤΑΙ ΚΑΡΔΑΝΙΚΟΣ ΑΞΟΝΑΣ

Αρίδα-Τρυπάνι Δένδρων κομπλέ με Βενζινοκινητήρα AgroEquip (EU).

Διάμετρος Τρυπανιού	100mm
Κινητήρας	Βενζινοκινητήρας 2,2hp 50cc 2χρονός
Δεξαμενή Καυσίμου	1,2ltr
Βάρος	12kgr
Κωδικός	00009854
ΤΙΜΗ €	210



Αρίδα Σκέτη

Διάμετρος Τρυπανιού	100mm	150mm	200mm	250mm	300mm
Κωδικός	00009996	00009997	00009998	00009999	00010000
ΤΙΜΗ €	40	45	50	55	60

Agromachinery
Agricultural Machinery and Spare Parts





Αρίδα-Τρυπάνι Δένδρων κομπλέ AgroEquip (EU).

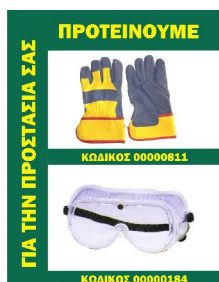

Τύπος	ΑΜ-ΗΔ
Περιγραφή	ΣΑΣΣΙ+ΑΞΟΝΑΣ
Θεωρητική ενέργεια που απορροφάτε σε hp	20/45
Σχέση Γκρουπι	3:1
Βάρος	90kgr
Κωδικός	00010464
ΤΙΜΗ €	550

Ανταλλακτικά

ΠΕΡΙΓΡΑΦΗ	ΑΡΙΔΑ	ΑΡΙΔΑ	ΑΡΙΔΑ	ΑΡΙΔΑ	ΓΚΡΟΥΠ
Διάμετρος Τρυπανιού	152mm	228mm	304mm	355mm	3:1
Κωδικός	00009858	00009859	00009860	00009861	00009862
ΤΙΜΗ €	180	200	250	300	250



Αρίδα-Τρυπάνι Δένδρων ρυθμιζόμενο τύπου Ιταλίας AgroEquip (EU).



Τύπος	AM-HD
Περιγραφή	ΣΑΣΣΙ+ΑΞΟΝΑΣ
Θεωρητική ενέργεια που απορροφάτε σε hp	30/45
Σχέση Γκρούπ	3:1
Βάρος	130kgr
Κωδικός	00010420
ΤΙΜΗ €	1.100



ΠΕΡΙΓΡΑΦΗ	ΑΡΙΔΑ	ΑΡΙΔΑ	ΑΡΙΔΑ	ΑΡΙΔΑ
Διάμετρος Τρυπανιού	152mm	228mm	304mm	355mm
Κωδικός	00009858	00009859	00009860	00009861
ΤΙΜΗ €	180	200	250	300

Αρίδα-Τρυπάνι Δένδρων Ιταλίας.



ΚΩΔΙΚΟΣ	ΠΕΡΙΓΡΑΦΗ	ΔΙΑΜΕΤΡΟΣ ΤΡΥΠΑΝΙΟΥ	ΤΙΜΗ
10001722	ΣΑΣΣΙ+ΑΞΟΝΑΣ		1.420
10001723	ΑΡΙΔΑ	250mm	285
10001724	ΑΡΙΔΑ	300mm	305

10001958	ΜΑΧΑΙΡΑΚΙ ΑΡΙΔΑΣ	250mm	16,00
10001920	ΜΑΧΑΙΡΑΚΙ ΑΡΙΔΑΣ	300mm	18,00
10002157	ΜΥΤΗ ΑΡΙΔΑΣ		65,00



Μηχανή Αλέσεως Τομάτας/Κιμά Ηλεκτροκίνητη και Κόφτης/Τρίφτης



Κωδ.	ΠΕΡΙΓΡΑΦΗ	€
00010219	Βασική μονάδα μηχανής (Μοτέρ 1200W) Αλεστική κιμά (Εξάρτημα) Παραγωγή λουκάνικων (Εξάρτημα) Αλεστική Ντομάτας (Εξάρτημα) Παράγει σάλτσα με διαχωρισμό σπόρων και φλούδας Κόφτης και τρίφτης λαχανικών/τυριών (Εξάρτημα) *** ΟΛΑ ΣΥΜΠΕΡΙΛΑΜΒΑΝΩΝΤΑΙ ΣΤΗ ΣΥΚΣΕΥΑΣΙΑ	90,00



Κωδ.	ΠΕΡΙΓΡΑΦΗ	€
00010224	Αξεσουάρ Τρίφτη	20,00



Κωδ.	ΠΕΡΙΓΡΑΦΗ	€
00010223	Αξεσουάρ Αλέσεως Ντομάτας	25,00



**Μηχανή Αλέσεως Τομάτας/Κιμά
Ηλεκτροκίνητη Ιταλίας**



Κωδ.	ΠΕΡΙΓΡΑΦΗ	€
00009470	Βασική μονάδα μηχανής (Μοτέρ 400W)	115,00
00009471	Αξεσουάρ Αλέσεως Ντομάτας	70,00

Κωδ.	ΠΕΡΙΓΡΑΦΗ	€
00009469	Αξεσουάρ Αλέσεως Κιμά	52,00



Σετ μετατροπής INOX



Κωδ.	ΠΕΡΙΓΡΑΦΗ	€
00010766	Χουνί-Κάδος	23,00
00010768	Προστατευτικό	9,50
00010767	Οδηγός ροής	17,00



Μηχανή Αλέσεως Τομάτας/Κιμά Ηλεκτροκίνητη Inox Ιταλίας



Κωδ.	ΠΕΡΙΓΡΑΦΗ	€
00010765	Μηχανή Αλέσεως τομάτας κομπλέ (Μοτέρ 400W) INOX	225,00

Κωδ.	ΠΕΡΙΓΡΑΦΗ	€
00009469	Αξεσουάρ Αλέσεως Κιμά	52,00



Σχετικά Αξεσουάρ

Κωδ.	ΠΕΡΙΓΡΑΦΗ	€
00009546	Φίλτρο Ντομάτας 2,5mm	13,00
00009547	Φίλτρο Ντομάτας 3mm	13,00
00009799	Set για λουκάνικα Φ15/20/25mm	7,00



Πρέσα παραγωγής πάστα (μακαρονιών) Ηλεκ/τη Ιταλίας

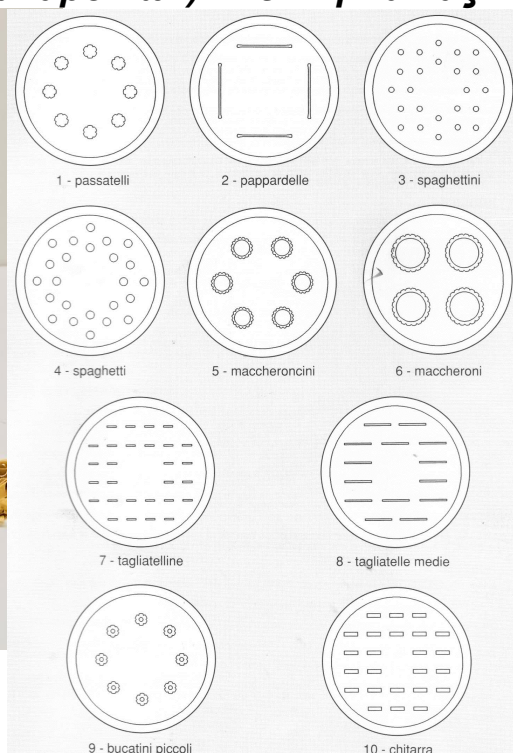

Παραγωγή 1,5kg σε 10 λεπτά.
12 Διαφορετικοί τύποι πάστα

Κωδ.	ΠΕΡΙΓΡΑΦΗ	€
00009470	Βασική μονάδα μηχανής (Μοτέρ 400W)	115,00
00009812	Πρέσα πάστα (μακαρονιών)	73,00
00010751	Κεφαλές-Μήτρες μακαρονιών σετ 11τεμ.	27,00

Μηχανή Αλέσεως Τομάτας Χειροκίνητη Ιταλίας



Κωδ.	ΠΕΡΙΓΡΑΦΗ	€
00009463	Μεσαίος κάδος Νο 3	43,00
00009464	Μεγάλος κάδος Νο 5	76,00



Κωδ.	ΠΕΡΙΓΡΑΦΗ	€
00009811	Μεσαίος κάδος Νο 3 INOX 18/10	60,00



Συσκευή αεροστεγούς συσκευασίας

Κωδ.	ΠΕΡΙΓΡΑΦΗ	€
00009465	Χειροκίνητη Αναρρόφηση και συγκόλληση με αυτόματο σταμάτημα Μπάρα συγκόλλησης 33cm Επαγγελματικό μανόμετρο Πίεση αναρρόφησης 830mbar Αναρρόφηση 10ltr/min	192,00

Πίνακας διατήρησης Τροφίμων

Είδος	Απλή Συσκευασία	Αεροστεγή Συσκευασία
Εντός Ψυγείου +3/+5 C		
Κρέας	2/3 Ημέρες	6/9 Ημέρες
Ψάρι	1/3 Ημέρες	4/6 Ημέρες
Φρούτα & Λαχανικά	5/10 Ημέρες	14/20 Ημέρες
Εντός Κατάψυξης -18/-20 C		
Κρέας	120 Ημέρες	480 Ημέρες
Ψάρι	90 Ημέρες	360 Ημέρες
Φρούτα & Λαχανικά	300 Ημέρες	720 Ημέρες

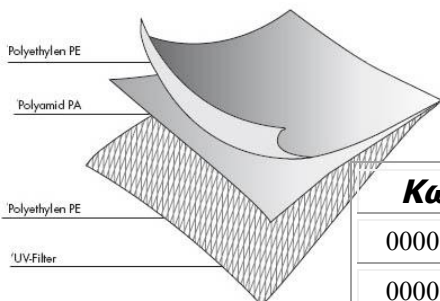

Κωδ.	ΠΕΡΙΓΡΑΦΗ	€
00009537	Σακούλες Vacuum 15x25 κουτί 30τεμαχίων	4,40
00009538	Σακούλες Vacuum 20x30 κουτί 20τεμαχίων	4,40
00010457	Σακούλες Vacuum 20x30 κουτί 100τεμαχίων	16,00
00010456	Σακούλες Vacuum 30x40 κουτί 100τεμαχίων	30,00
00010176	Σακούλες Vacuum 2 Ρολλά 20x600cm	8,20
00010455	Σακούλες Vacuum 2 Ρολλά 30x600cm	14,50



Γεμιστικό φιαλών με αναρρόφηση (Vacuum).



- * ΓΕΜΙΖΕΙ ΜΕΧΡΙ ΤΗΝ ΟΡΙΖΟΜΕΝΗ ΣΤΑΘΜΗ
- * ΡΥΘΜΙΣΗ ΣΤΑΘΜΗΣ ΦΙΑΛΗΣ
- * ΡΥΘΜΙΣΗ ΤΗΣ ΤΑΧΥΤΗΤΑΣ ΓΕΜΙΣΜΑΤΟΣ
- * ΜΠΟΡΕΙ ΝΑ ΓΕΜΙΣΕΙ ΑΠΟ ΔΟΧΕΙΟ ΠΟΥ ΒΡΙΣΚΕΤΕ ΜΕΧΡΙ ΚΑΙ 50cm ΚΑΤΩ ΑΠΟ ΤΗΝ ΜΗΧΑΝΗ
- * ΕΥΚΟΛΟ ΣΤΟ ΚΑΘΑΡΙΣΜΑ
- * ΓΕΜΙΖΕΙ ΠΕΡΙΠΟΥ 200 ΦΙΑΛΕΣ ΤΗΝ ΩΡΑ
- * ΜΠΟΡΕΙ ΝΑ ΠΡΟΣΑΡΜΟΣΤΕΙ ΣΕ ΔΙΑΦΟΡΑ ΔΙΑΜΕΤΡΗΜΑΤΑ ΣΤΟΜΙΟΥ ΦΙΑΛΗΣ
- * ΠΡΟΣΑΡΜΟΖΟΝΤΑΙ ΕΥΚΟΛΑ ΚΙΤ ΓΙΑ ΓΕΜΙΣΜΑ ΦΙΑΛΩΝ ΓΙΑ ΣΑΛΤΣΑ/ΓΑΛΛΑ/ΜΑΡΜΕΛΑΔΕΣ/ΒΑΖΑ

00009217

360,00



ΚΙΤ ΓΙΑ ΓΕΜΙΣΜΑ ΜΠΟΥΚΑΛΙΩΝ ΜΕ ΝΤΟΜΑΤΟΧΥΜΟ / ΣΑΛΤΣΕΣ

00009218

65,00

ΚΙΤ ΓΙΑ ΓΕΜΙΣΜΑ ΒΑΖΩΝ ΜΕ ΝΤΟΜΑΤΟΧΥΜΟ / ΣΑΛΤΣΕΣ / ΜΑΡΜΕΛΑΔΕΣ / ΠΑΧΥΡΕΥΣΤΑ ΥΓΡΑ

00009219

136,00



ΚΙΤ ΓΙΑ ΓΕΜΙΣΜΑ ΜΠΟΥΚΑΛΙΩΝ ΜΕ ΓΑΛΛΑ ΣΕ ΦΙΑΛΕΣ ΜΕ ΦΑΡΔΥ ΣΤΟΜΙΟ

00009220

86,00





Αυτόματη Ταίστρα Σκυλιών-Γατιών

- Σχεδιασμένο για όλα τα μεγέθη **σκύλων και γατιών**
- Μεγάλος κάδος **45 κούπες, 10,65ltr**
- Τάισμα απο **1-99 ημέρες** ή συνεχόμενα
- Προγραμματιζόμενη δόση απο **1/4 μέχρι 2,5 κούπας.**
- Προγραμματιζόμενο τάισμα απο **1-4 φορές ημερησίως**
- **Αισθητήρας** που προστατεύει την υπερφόρτωση τροφής στο πιατάκι.
- **Ανθεκτικός κάδος** για να μην σπάει με το βάρος του ζώου.
- **Καπάκι με κλειδωμα** για να μην ανοίγει απο το ζώο.
- **Εγγραφή προσωπικού μηνύματος** για το ζώο σας 8sec, επαναλαμβάνεται 3 φορές.
- Συναγερμός όταν λήγει το προγραμματιζόμενο τάισμα.
- Αφαιρούμενος κάδος και πιατάκι για **εύκολο καθάρισμα.**
- Ενσωματωμένο μικρόφωνο, μεγάφωνο και λυχνία χαμηλής μπαταρίας.
- Ανθεκτική κατασκευή από **ABS.**
- Λειτουργεί με 4 μπαταρίες τύπου D (Δεν περιλαμβάνονται)
- Διαστάσεις **44,7 x 25,8 x 36,5Υψος**



00010218

ΤΑΙΣΤΡΑ ΑΥΤΟΜΑΤΗ ΣΚΥΛΩΝ-ΓΑΤΙΩΝ

60,00€



Ψεκαστήρες Πλάτης Ηλεκτρικοί



ΤΕΧΝΙΚΑ ΧΑΡΑΚΤΗΡΙΣΤΙΚΑ		
ΤΥΠΟΣ	as16se	as20se
ΧΩΡΗΤΙΚΟΤΗΤΑ	16ltr	20ltr
ΑΥΤΟΝΟΜΙΑ	5-8ωρες	5-8ωρες
ΕΙΔΙΚΑ ΧΑΡΑΚΤΗΡ.	Ρύθμιση έντασης ψεκασμού (για κανονικό ψεκασμό & ζιζανιοκτονία) Ένδειξη στάθμης μπαταρίας (μόνο για 16ltr) Περιέχει 5 διαφορετικούς τύπους μπέκ. Περιλαμβάνει φορτιστή	
ΚΩΔΙΚΟΣ	00010679	00010680
ΤΙΜΗ	80,00	82,00



ΤΥΠΟΣ	Καμπάνα για ζιζανιοκτονία
ΚΩΔΙΚΟΣ	00010686
ΤΙΜΗ	4,50

- Οι Μπαταρίες/Φορτιστές δεν καλύπτονται από εγγύηση



Ψεκαστήρας Τροχήλατος Ηλεκτρικός



ΤΕΧΝΙΚΑ ΧΑΡΑΚΤΗΡΙΣΤΙΚΑ	
ΤΥΠΟΣ	as16te
ΧΩΡΗΤΙΚΟΤΗΤΑ	16ltr
ΑΥΤΟΝΟΜΙΑ	8ωρες
ΕΙΔΙΚΑ ΧΑΡΑΚΤΗΡ.	Υψηλή πίεση, Περιλαμβάνει φορτιστή, 3 διαφορετικούς τύπους
ΚΩΔΙΚΟΣ	00010178
ΤΙΜΗ	81,00



- Οι Μπαταρίες/Φορτιστές δεν καλύπτονται από εγγύηση



Ψεκαστήρας Χειρός Ηλεκτρικός



ΤΕΧΝΙΚΑ ΧΑΡΑΚΤΗΡΙΣΤΙΚΑ	
ΤΥΠΟΣ	as8he
ΧΩΡΗΤΙΚΟΤΗΤΑ	8ltr
ΑΥΤΟΝΟΜΙΑ	8ωρες
ΕΙΔΙΚΑ ΧΑΡΑΚΤΗΡ.	Υψηλή πίεση, Περιλαμβάνει φορτιστή, τηλεσκοπική μάνικα
ΚΩΔΙΚΟΣ	00009675
ΤΙΜΗ	50,00

- Οι Μπαταρίες/Φορτιστές δεν καλύπτονται από εγγύηση



Ψεκαστήρας Πλάτης Βενζινοκινητήρα Υψ.Πίεσης.

ΤΕΧΝΙΚΑ ΧΑΡΑΚΤΗΡΙΣΤΙΚΑ	
ΤΥΠΟΣ	as25sb
ΧΩΡΗΤΙΚΟΤΗΤΑ	25ltr
ΒΑΡΟΣ	9,5kgr
ΠΙΕΣΗ	15-25Bar
ΚΥΒΙΣΜΟΣ	25cc
ΡΕΖΕΡΒΟΥΑΡ	0,75ltr
ΚΑΥΣΙΜΟ	BENZINΗ+ΛΑΔΙ
ΚΩΔΙΚΟΣ	00009694
ΤΙΜΗ	175,00





Ψεκαστικό Βενζινοκινητήρα Υψ.Πίεσης.



ΤΕΧΝΙΚΑ ΧΑΡΑΚΤΗΡΙΣΤΙΚΑ	
ΤΥΠΟΣ	as00sb
ΠΙΕΣΗ	15-25Bar
ΙΣΧΥΣ	1hp
ΣΤΡΟΦΕΣ	5500rpm
ΒΑΡΟΣ	7,8kg
ΚΥΒΙΣΜΟΣ	26cc
ΡΕΖΕΡΒΟΥΑΡ	0,75ltr
ΚΑΥΣΙΜΟ	BENZINΗ+ΛΑΔΙ
ΚΩΔΙΚΟΣ	00009695
ΤΙΜΗ	150,00

Ψεκαστικό καροτσάκι με Βενζινοκινητήρα Υψ.Πίεσης.

ΤΕΧΝΙΚΑ ΧΑΡΑΚΤΗΡΙΣΤΙΚΑ	
ΤΥΠΟΣ	As95sb
ΧΩΡΗΤΙΚΟΤΗΤΑ	95ltr
ΨΕΚΑΣΜΟΣ	29-34λίτρα/λεπτό
ΠΙΕΣΗ	20-35Bar
ΚΥΒΙΣΜΟΣ	163cc
ΙΠΠΟΔΥΝΑΜΗ	4hp
ΚΑΥΣΙΜΟ	BENZINΗ
ΚΩΔΙΚΟΣ	00010182
ΤΙΜΗ	435,00





Ψεκαστήρες Προπίεσης Πλάτης.

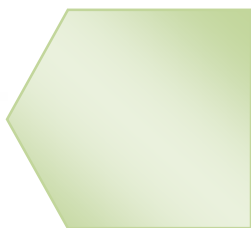

ΤΕΧΝΙΚΑ ΧΑΡΑΚΤΗΡΙΣΤΙΚΑ			
ΤΥΠΟΣ	as16sm	as18sm	as20sm
ΧΩΡΗΤΙΚΟΤΗΤΑ	16ltr	18ltr	20ltr
ΚΩΔΙΚΟΣ	00009678	00009677	00009676
ΤΙΜΗ	18,00	19,00	20,00

Αντλία διπλής ενεργείας

ΤΕΧΝΙΚΑ ΧΑΡΑΚΤΗΡΙΣΤΙΚΑ	
ΤΥΠΟΣ	as16dm
ΧΩΡΗΤΙΚΟΤΗΤΑ	16ltr
ΚΩΔΙΚΟΣ	00010681
ΤΙΜΗ	19,50



Η αντλία διπλής ενεργείας δημιουργεί προπίεση δύο φορές γρηγορότερα από τους συμβατικούς ψεκαστήρες κερδίζοντας σε χρόνο και κόπο.

Ψεκαστήρες Προπίεσης Πλάτης INOX.



ΤΕΧΝΙΚΑ ΧΑΡΑΚΤΗΡΙΣΤΙΚΑ	
ΤΥΠΟΣ	as16smi
ΧΩΡΗΤΙΚΟΤΗΤΑ	16ltr
ΚΩΔΙΚΟΣ	00010180
ΤΙΜΗ	60,00



Ψεκαστήρες Προπίεσης Τροχήλατος.



ΤΕΧΝΙΚΑ ΧΑΡΑΚΤΗΡΙΣΤΙΚΑ	
ΤΥΠΟΣ	as16smt
ΧΩΡΗΤΙΚΟΤΗΤΑ	16ltr
ΚΩΔΙΚΟΣ	00010181
ΤΙΜΗ	26,00





Ψεκαστήρες Προπίεσης Χειρός.

ΤΕΧΝΙΚΑ ΧΑΡΑΚΤΗΡΙΣΤΙΚΑ	
ΤΥΠΟΣ	as5Chm
ΧΩΡΗΤΙΚΟΤΗΤΑ	5ltr
ΕΙΔ.ΧΑΡΑΚΤΗΡΙΣΤ.	Μανόμετρο Πίεσης
ΚΩΔΙΚΟΣ	00009680
ΤΙΜΗ	10,80



ΤΕΧΝΙΚΑ ΧΑΡΑΚΤΗΡΙΣΤΙΚΑ	
ΤΥΠΟΣ	as5Ihm
ΧΩΡΗΤΙΚΟΤΗΤΑ	5ltr
ΚΩΔΙΚΟΣ	00009679
ΤΙΜΗ	7,20

ΤΕΧΝΙΚΑ ΧΑΡΑΚΤΗΡΙΣΤΙΚΑ	
ΤΥΠΟΣ	as6Hhm
ΧΩΡΗΤΙΚΟΤΗΤΑ	6ltr
ΚΩΔΙΚΟΣ	00009682
ΤΙΜΗ	8,60

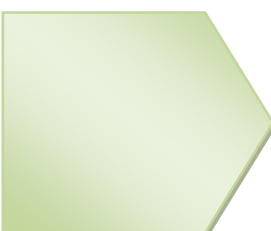

ΠΡΟΤΕΙΝΟΥΜΕ

ΓΙΑ ΤΗΝ ΠΡΟΣΤΑΣΙΑ ΣΑΣ

ΚΩΔΙΚΟΣ 00000812

ΚΩΔΙΚΟΣ 00007869





Ψεκαστήρες Προπίεσης Χειρός.

ΤΕΧΝΙΚΑ ΧΑΡΑΚΤΗΡΙΣΤΙΚΑ

ΤΥΠΟΣ	as11Bhm	as8Bhm
ΧΩΡΗΤΙΚΟΤΗΤΑ	11ltr	8ltr
ΚΩΔΙΚΟΣ	00009685	00009684
ΤΙΜΗ	11,80	9,50



ΤΕΧΝΙΚΑ ΧΑΡΑΚΤΗΡΙΣΤΙΚΑ

ΤΥΠΟΣ	as8Ehm	as5Ehm
ΧΩΡΗΤΙΚΟΤΗΤΑ	8ltr	5ltr
ΚΩΔΙΚΟΣ	00009683	00009681
ΤΙΜΗ		7,80

Ψεκαστήρες Προπίεσης Χειρός.

ΤΕΧΝΙΚΑ ΧΑΡΑΚΤΗΡΙΣΤΙΚΑ

ΤΥΠΟΣ	as279hm	As179hm
ΧΩΡΗΤΙΚΟΤΗΤΑ	2ltr	1,5ltr
ΚΩΔΙΚΟΣ	00009687	00009686
ΤΙΜΗ	3,00	2,90



ΤΕΧΝΙΚΑ ΧΑΡΑΚΤΗΡΙΣΤΙΚΑ

ΤΥΠΟΣ	as23Bhm	As13Bhm
ΧΩΡΗΤΙΚΟΤΗΤΑ	2ltr	1,5ltr
ΕΙΔ.ΧΑΡΑΚΤΗΡΙΣΤ.	Βαλβίδα ανακούφισης	
ΚΩΔΙΚΟΣ	00009689	00009688
ΤΙΜΗ	3,00	2,90



Βούρτσα Πλυσίματος (προσαρμόζεται σε όλους τους τύπους ψεκαστήρων προπίεσης Με θάλαμο για υγρό καθαριστικό) .



ΤΕΧΝΙΚΑ ΧΑΡΑΚΤΗΡΙΣΤΙΚΑ	
ΚΩΔΙΚΟΣ	00009693
ΤΙΜΗ	11,00



Ποτιστήρι Πλαστικό.

(το χρώμα μπορεί να διαφέρει απ' αυτό της φωτογραφίας)



ΤΕΧΝΙΚΑ ΧΑΡΑΚΤΗΡΙΣΤΙΚΑ		
ΤΥΠΟΣ	as4wc	as3wc
ΧΩΡΗΤΙΚΟΤΗΤΑ	4ltr	3ltr
ΚΩΔΙΚΟΣ	00009690	00009691
ΤΙΜΗ	3,50	2,70

Καρούλι-Προέκταση ποτίματος Set.

(μαζί με σωλήνα 20mtr, Μπέκ τύπου πιστόλι και ταχυσυνδέσμους)



ΤΕΧΝΙΚΑ ΧΑΡΑΚΤΗΡΙΣΤΙΚΑ	
ΤΥΠΟΣ	Mod94
ΣΩΛΗΝΑΣ ΠΟΤΙΣΜ.	20mtr
ΚΩΔΙΚΟΣ	00009877
ΤΙΜΗ	22,00



Καροτσάκι ποτίσματος Set.

(μαζί με σωλήνα 20mtr, Μπέκ τύπου πιστόλι και ταχυσυνδέσμους)

Mod91



Mod92



ΤΕΧΝΙΚΑ ΧΑΡΑΚΤΗΡΙΣΤΙΚΑ		
ΤΥΠΟΣ	Mod91	Mod92
ΣΩΛΗΝΑΣ ΠΟΤΙΣΜ.	20mtr	20mtr
ΚΩΔΙΚΟΣ	00009875	00009876
ΤΙΜΗ	26,00	26,00

Μάνικες ψεκασμού Υψ.Πίεσης.

ΠΕΡΙΓΡΑΦΗ	Μάνικα 1 μπέκ
ΚΩΔΙΚΟΣ	00009703
ΤΙΜΗ	6.50



ΠΕΡΙΓΡΑΦΗ	Μάνικα 1 μπέκ+Κεφαλή
ΚΩΔΙΚΟΣ	00009704
ΤΙΜΗ	7.00



ΠΕΡΙΓΡΑΦΗ	Μάνικα 3 μπέκ
ΚΩΔΙΚΟΣ	00009706
ΤΙΜΗ	5.50



ΠΕΡΙΓΡΑΦΗ	Πιστόλι Μπέκ διάχυτο
ΚΩΔΙΚΟΣ	00010683
ΤΙΜΗ	6.50



ΠΕΡΙΓΡΑΦΗ	Μπέκ διάχυτο
ΚΩΔΙΚΟΣ	00010684
ΤΙΜΗ	3.50





Μάνικες ψεκασμού ψεκαστήρα προπίεσης.

ΠΕΡΙΓΡΑΦΗ	Χειριστήριο ET	Χειριστήριο BT
ΚΩΔΙΚΟΣ	00009874	00010179
ΤΙΜΗ	1.50	2.50



ΠΕΡΙΓΡΑΦΗ	Μάνικα απλή ET
ΚΩΔΙΚΟΣ	000010188
ΤΙΜΗ	



ΠΕΡΙΓΡΑΦΗ	Μάνικα κομπλέ	Μάνικα κομπλέ
ΚΩΔΙΚΟΣ	000010177	00010691
ΤΙΜΗ	6.80	7.00



ΠΕΡΙΓΡΑΦΗ	Μάνικα Τηλεσκοπική Αλουμινίου 60+60cm BT
ΚΩΔΙΚΟΣ	00009697
ΤΙΜΗ	2.50



ΠΕΡΙΓΡΑΦΗ	Μάνικα 2 μπέκ BT
ΚΩΔΙΚΟΣ	00009700
ΤΙΜΗ	1.50



ΠΕΡΙΓΡΑΦΗ	Μάνικα 4 μπέκ BT
ΚΩΔΙΚΟΣ	00009698
ΤΙΜΗ	2.50



Μπέκ μάνικας ψεκαστήρα προπίεσης.

ΠΕΡΙΓΡΑΦΗ	Μπέκ 3 κεφαλές
ΚΩΔΙΚΟΣ	00010685
ΤΙΜΗ	1.00



ΠΕΡΙΓΡΑΦΗ	Μπέκ Διπλό Προσαρμογ.
ΚΩΔΙΚΟΣ	00009701
ΤΙΜΗ	0.90

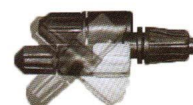
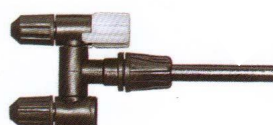



Μπέκ μάνικας ψεκαστήρα προπίεσης.

ΠΕΡΙΓΡΑΦΗ	Μπέκ Διπλής κεφαλής
ΚΩΔΙΚΟΣ	00009699
ΤΙΜΗ	0.30



ΠΕΡΙΓΡΑΦΗ	Μπέκ γωνία
ΚΩΔΙΚΟΣ	00009702
ΤΙΜΗ	0.70



ΠΕΡΙΓΡΑΦΗ	Μπέκ σετ 3τεμ
ΚΩΔΙΚΟΣ	00010189
ΤΙΜΗ	2.30



No.53



No.52



No.51

ΠΕΡΙΓΡΑΦΗ	Μπέκ σετ 5τεμ
ΚΩΔΙΚΟΣ	00010692
ΤΙΜΗ	3.50



Καμπάνες ψεκασμού και ζιζανιοκτονίας (με μπέκ).



ΠΕΡΙΓΡΑΦΗ	Καμπάνα μεγάλη
ΚΩΔΙΚΟΣ	00010686
ΤΙΜΗ	4.50

ΠΕΡΙΓΡΑΦΗ	Καμπάνα μικρή
ΚΩΔΙΚΟΣ	00010687
ΤΙΜΗ	4.00





Σύστημα αυτόματου ποτίσματος φυτών.



NEO



Το αυτόματο σύστημα ποτίσματος αναλαμβάνει να κρατάει το φυτό σας στην κατάλληλη υγρασία, ανάλογα με πόσο στεγνό είναι το χώμα και εφόσον υπάρχει νερό στο δοχείο ποτίσματος. Δεν χρησιμοποιεί χρονοδιακόπτες και ηλεκτρικό ρεύμα, ούτε πολύπλοκες συνδεσμολογίες. Μπορείτε να εφαρμόσετε σε κάθε μπουκάλι μέχρι και 4 κώνους ποτίσματος ενώ εάν έχετε κάποιο άλλο δοχείο δεν υπάρχει περιορισμός. Η διανομή νερού είναι 50-250ml ημερησίως ανάλογα με υγρασία που απαιτεί κάθε φυτό/χώμα.

ΠΕΡΙΓΡΑΦΗ	Σετ 2τεμαχίων σε Blister
ΚΩΔΙΚΟΣ	00010682
ΤΙΜΗ	3.00



Ψεκαστήρας πλάτης inox χειροκίνητος Ιταλίας.



ΠΕΡΙΓΡΑΦΗ	ΚΩΔΙΚΟΣ	ΤΙΜΗ
ΨΕΚΑΣΤΗΡΑΣ ΧΩΡΗΤΙΚ. 16ltr	00006394	98,00
ΑΝΤΛΙΑ ΑΝΤΑΛΛΑΚΤΙΚΟ	00006399	31,00
ΣΕΤ ΑΝΤΑΛΛΑΚ. ΣΥΣΚΕΥΑΣΙΑ	00006622	9,80



31000013



2100022



Ψεκαστήρας πλάτης πλαστικός χειροκίνητος Ιταλίας.



1700100



1700100



1700170

ΠΕΡΙΓΡΑΦΗ	ΚΩΔΙΚΟΣ	ΤΙΜΗ
ΨΕΚΑΣΤΗΡΑΣ ΧΩΡΗΤΙΚ. 12ltr	00006391	30,50
ΨΕΚΑΣΤΗΡΑΣ ΧΩΡΗΤΙΚ. 18ltr	00006392	35,20
ΨΕΚΑΣΤΗΡΑΣ ΧΩΡΗΤΙΚ. 22ltr	00006393	42,30
ΑΝΤΛΙΑ ΑΝΤΑΛΛΑΚΤΙΚΟ	00006398	10,20
ΣΕΤ ΑΝΤΑΛΛΑΚ. ΣΥΣΚΕΥΑΣΙΑ	00006623	6,40



Ψεκαστήρας χειρός πλαστικός 5/10 λίτρων Ιταλίας.



ΠΕΡΙΓΡΑΦΗ	ΚΩΔΙΚΟΣ	ΤΙΜΗ
ΨΕΚΑΣΤΗΡΑΣ ΧΩΡΗΤΙΚ. 5ltr	00006389	21,30
ΨΕΚΑΣΤΗΡΑΣ ΧΩΡΗΤΙΚ. 10ltr	00006390	27,20
ΑΝΤΛΙΑ ΑΝΤΑΛΛΑΚΤΙΚΟ	00006397	12,00
ΣΕΤ ΑΝΤΑΛΛΑΚ. ΣΥΣΚΕΥΑΣΙΑ	00006396	5,00



4000

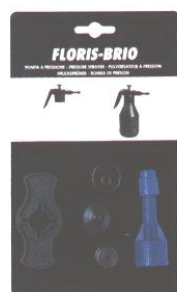

1500205

Ψεκαστήρας χειρός πλαστικός 1,3 λίτρων Ιταλίας.



ΠΕΡΙΓΡΑΦΗ	ΚΩΔΙΚΟΣ	ΤΙΜΗ
ΨΕΚΑΣΤΗΡΑΣ ΧΩΡΗΤΙΚ. 1,3ltr	00006388	6,80
ΣΕΤ ΑΝΤΑΛΛΑΚ. ΣΥΣΚΕΥΑΣΙΑ	00006395	5,00



Ψεκαστήρας τροχήλατος ηλεκτρικός 12ltr Ιταλίας.

Λειτουργεί με 8 μπαταρίες τύπου ΑΑ αλκαλικές ή επαναφορτιζόμενες. Εάν είναι καλά φορτισμένες οι μπαταρίες ο ψεκαστήρας μπορεί να δουλέψει για 100ltr.

Στη βασική συσκευασία δεν περιλαμβάνονται μπαταρίες και φορτιστής.



ΠΕΡΙΓΡΑΦΗ	ΚΩΔΙΚΟΣ	ΤΙΜΗ
ΨΕΚΑΣΤΗΡΑΣ ΠΡΟΠΙΕΣΗΣ ΗΛΕΚΤΡΟΚΙΝΗΤΟΣ ΧΩΡΗΤΙΚΟΤΗΤΑ 12ltr	00009149	133,00
ΠΑΚΕΤΟ 8 ΜΠΑΤΑΡΙΕΣ NiMH 2500mAh	00009150	35,00
ΦΟΡΤΙΣΤΗΣ	00009151	35,00



ΨΕΚΑΣΤΗΡΑΣ ΠΡΟΠΙΕΣΗΣ ΧΕΙΡΟΚΙΝΗΤΟΣ ΧΩΡΗΤΙΚΟΤΗΤΑ 12ltr	00009412	59,00
--	----------	-------

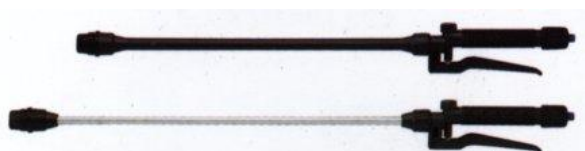

Μάνικα χειρός για ψεκαστήρα πλάτης.

ΠΕΡΙΓΡΑΦΗ	ΚΩΔΙΚΟΣ	ΤΙΜΗ
ΜΑΝΙΚΑ ΠΛΑΣΤΙΚΗ PUNTO	00006624	7,20
ΜΑΝΙΚΑ ΜΕΤΑΛΙΚΗ MAGIC	00006625	8,50
ΚΕΦΑΛΗ ΜΑΝΙΚΑΣ ΠΛΑΣΤ.	00007183	2,00



Ψεκαστήρας χειρός πλαστικός.

ΠΕΡΙΓΡΑΦΗ	ΚΩΔΙΚΟΣ	ΤΙΜΗ
ΨΕΚΑΣΤΗΡΑΣ ΧΩΡΗΤΙΚ. 2ltr	00009035	4,00
<i>ΠΕΡΙΛΑΜΒΑΝΕΙ ΔΩΡΕΑΝ ΣΕΤ ΑΝΤΑΛΛΑΚΤΙΚΩΝ</i>		



ΠΕΡΙΓΡΑΦΗ	ΚΩΔΙΚΟΣ	ΤΙΜΗ
ΨΕΚΑΣΤΗΡΑΣ ΧΩΡΗΤΙΚ. 10ltr	00009034	20,00
<i>ΠΕΡΙΛΑΜΒΑΝΕΙ ΔΩΡΕΑΝ ΣΕΤ ΑΝΤΑΛΛΑΚΤΙΚΩΝ</i>		



Ψεκαστήρας χειρός πλαστικός.

ΠΕΡΙΓΡΑΦΗ	ΚΩΔΙΚΟΣ	ΤΙΜΗ
ΠΟΤΙΣΤΗΡΙ ΙΤΑΛΙΑΣ 8ltr	00009036	5,00
ΠΟΤΙΣΤΗΡΙ ΙΤΑΛΙΑΣ 12ltr	00009037	6,20

ΔΙΑΧΥΤΗΣ ΠΟΤΙΣΤΗΡΙΟΥ	00010508	1.50
----------------------	----------	------



Δοχείο μεταφοράς καυσίμου/λαδιού.

ΠΕΡΙΓΡΑΦΗ	ΚΩΔΙΚΟΣ	ΤΙΜΗ
ΔΟΧΕΙΟ ΚΑΥΣΙΜΟΥ 3,8ltr ΔΟΧΕΙΟ ΛΑΔΙΟΥ 1,5ltr ΙΔΑΝΙΚΟ ΓΙΑ ΑΛΥΣΟΠΡΙΟΝΑ ΜΕ ΚΑΠΑΚΙ ΠΟΥ ΜΕΤΑΤΡΕΠΕΤΕ ΣΕ ΧΟΥΝΙ ΓΙΑ ΑΚΡΙΒΕΣ ΑΔΕΙΑΣΜΑ	00009414	7,80



Θαμνοκοπτικό-Μεσινέζα, AgroMachinery.



Τεχνολογία **e-start** απαιτείται μόνο το 1/3 της δύναμης για εκκίνηση του κινητήρα σε σχέση με τα υπόλοιπα θαμνοκοπτικά.

Σύστημα περιστροφής του κινητήρα για ρύθμιση στην κατάλληλη θέση που βολεύει τον χειριστή.

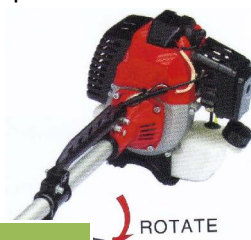

ΤΕΧΝΙΚΑ ΧΑΡΑΚΤΗΡΙΣΤΙΚΑ		
ΤΥΠΟΣ	AMB	AMB
ΚΥΒΙΣΜΟΣ	43cc 2χρονος	52cc 2χρονος
ΙΠΟΔΥΝΑΜΗ	1,7hp	2,2hp
ΣΤΡΟΦΕΣ/ΛΕΠΤΟ	2800/3200	2800/3200
ΔΕΞΑΜΕΝΗ ΒΕΝΖΙΝΗΣ	850ml	850ml
ΒΑΡΟΣ	6,5kgr	7,0kgr
ΚΩΔΙΚΟΣ	00010094	00010709
ΤΙΜΗ	130,00	140,00



ΤΕΧΝΙΚΑ ΧΑΡΑΚΤΗΡΙΣΤΙΚΑ	
ΤΥΠΟΣ	AMB
ΚΥΒΙΣΜΟΣ	36cc 4χρονος
ΙΠΟΔΥΝΑΜΗ	1,4hp
ΣΤΡΟΦΕΣ/ΛΕΠΤΟ	2800/3200
ΔΕΞΑΜΕΝΗ ΒΕΝΖΙΝΗΣ	850ml
ΒΑΡΟΣ	6,5kgr
ΚΩΔΙΚΟΣ	00010096
ΤΙΜΗ	160,00

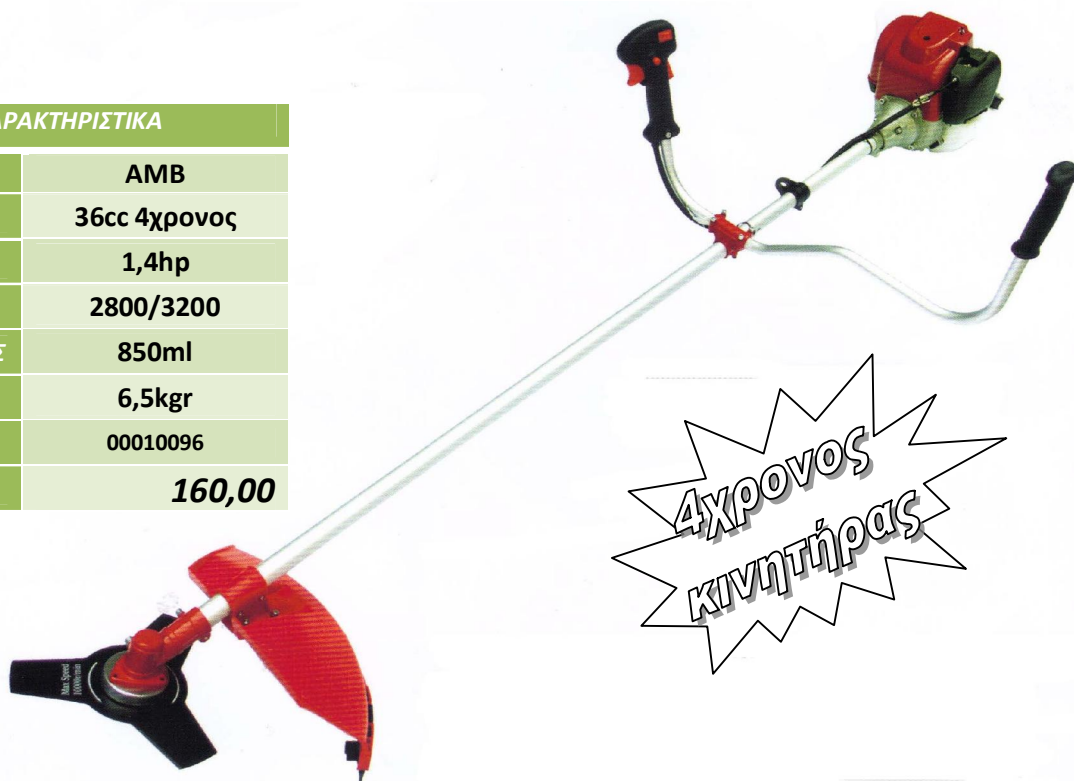



Θαμνοκοπτικό-Μεσινέζα Πλάτης, AgroMachinery.

**4ΧΡΟΝΟΣ
ΚΙΝΗΤΗΡΑΣ**

Τεχνολογία **e-start** απαιτείται μόνο τι 1/3 της δύναμης για εκκίνηση του κινητήρα σε σχέση με τα υπόλοιπα θαμνοκοπτικά.



ΤΕΧΝΙΚΑ ΧΑΡΑΚΤΗΡΙΣΤΙΚΑ

ΤΥΠΟΣ	AMB
ΚΥΒΙΣΜΟΣ	36cc 4χρονος
ΙΠΟΔΥΝΑΜΗ	1,4hp
ΣΤΡΟΦΕΣ/ΛΕΠΤΟ	2800/3200
ΔΕΞΑΜΕΝΗ ΒΕΝΖΙΝΗΣ	850ml
ΒΑΡΟΣ	6,5kgr
ΚΩΔΙΚΟΣ	00010097
ΤΙΜΗ	170,00

Μπολντουροψάλιδο, AgroMachinery.



ΤΕΧΝΙΚΑ ΧΑΡΑΚΤΗΡΙΣΤΙΚΑ

ΤΥΠΟΣ	AMB
ΜΗΚΟΣ ΚΟΠΗΣ	600mm
ΚΥΒΙΣΜΟΣ	23cc
ΙΠΟΔΥΝΑΜΗ	1hp
ΣΤΡΟΦΕΣ/ΛΕΠΤΟ	2800/3200
ΔΕΞΑΜΕΝΗ ΒΕΝΖΙΝΗΣ	600ml
ΚΩΔΙΚΟΣ	00010093
ΤΙΜΗ	115,00



Ελαιοραβδιστικό Ηλεκτρικό με ανθρακονήματα superTWISTY.



ΤΕΧΝΙΚΑ ΧΑΡΑΚΤΗΡΙΣΤΙΚΑ	
ΤΥΠΟΣ	ΑΜΟ32
ΜΗΚΟΣ ΜΠΑΡΑΣ	2,35-3,35m
ΤΥΠΟΣ ΚΙΝΗΣΗΣ	ΠΑΛΜΙΚΟΣ
ΡΑΒΔΟΙ	14
ΒΑΡΟΣ	3kg
ΚΑΛΩΔΙΟ	8mt
ΚΙΝΗΤΗΡΑΣ	340watts/ 12Volt
ΚΑΤΑΝΑΛΩΣΗ	4/5A
ΚΩΔΙΚΟΣ	00010092
ΤΙΜΗ	400,00



ΤΕΧΝΙΚΑ ΧΑΡΑΚΤΗΡΙΣΤΙΚΑ	
ΜΠΑΤΑΡΙΑ	22Ah
ΚΩΔΙΚΟΣ	00010098
ΤΙΜΗ	80,00





Ελαιοραβδιστικό Ηλεκτρικό, AgroMachinery.

Η εξελεγμένη κεφαλή του φέρει 2 σφαίρες με συνολικά 16 ή 28 (αξεσουάρ) ελαστικές ράβδους. Η κάθε σφαίρα λειτουργεί με συνδυαστική κίνηση δόνησης/περιστροφής με ανεξάρτητη κίνηση και κάλυψη 360° επιτρέποντας στην βέργα να εισχωρεί και στα πιο βαθιά σημεία του δέντρου. Οι σφαίρες κινούνται με ταχύτητα 1800 στροφών ανά λεπτό και ρίχνουν τον καρπό στα δίχτυα ελαιοσυλλογής. Οι ράβδοι επιτρέπουν στα κλαδιά να δονούνται χωρίς να μπλέκουν προσφέροντας έτσι υψηλή απόδοση συλλογής και μέγιστη καρποφορία κάθε χρονιά αφού δεν πληγώνει το ελαιόδεντρο.



ΤΕΧΝΙΚΑ ΧΑΡΑΚΤΗΡΙΣΤΙΚΑ	
ΤΥΠΟΣ	ΑΜΟ31
ΜΗΚΟΣ ΜΠΑΡΑΣ	2,4m
ΤΥΠΟΣ ΚΙΝΗΣΗΣ	ΠΑΛΜΙΚΟΣ
ΡΑΒΔΟΙ	16 Βασικό 28(Αξεσουαρ)
ΒΑΡΟΣ	3,13kg
ΠΑΡΑΓΩΓΗ	100/110κιλά/ώρα
ΚΙΝΗΤΗΡΑΣ	200watts/ 12Volt
ΚΑΤΑΝΑΛΩΣΗ	8Α
ΚΩΔΙΚΟΣ	00010091
ΤΙΜΗ	200,00



ΤΕΧΝΙΚΑ ΧΑΡΑΚΤΗΡΙΣΤΙΚΑ	
ΜΠΑΤΑΡΙΑ	22Ah
ΚΩΔΙΚΟΣ	00010098
ΤΙΜΗ	80,00





Ελαιοραβδιστικό Ηλεκτρικό, AgroMachinery.



Agromachinery
Agricultural Machinery and Spare Parts

ΤΕΧΝΙΚΑ ΧΑΡΑΚΤΗΡΙΣΤΙΚΑ

ΤΥΠΟΣ	ΑΜΟ33
ΜΗΚΟΣ ΜΠΑΡΑΣ	1,9-2,8mt
ΤΥΠΟΣ ΚΙΝΗΣΗΣ	ΑΝΟΙΓΜΑ-ΚΛΕΙΣΙΜΟ (CLAP)
ΒΑΡΟΣ	3,4kgr
ΠΑΡΑΓΩΓΗ	100/110κιά/ώρα
ΚΙΝΗΤΗΡΑΣ	140watts/ 12Volt
ΚΑΤΑΝΑΛΩΣΗ	8A
ΚΩΔΙΚΟΣ	00010095
ΤΙΜΗ	250,00

ΤΕΧΝΙΚΑ ΧΑΡΑΚΤΗΡΙΣΤΙΚΑ

ΜΠΑΤΑΡΙΑ	22Ah
ΚΩΔΙΚΟΣ	00010098
ΤΙΜΗ	80,00





Ελαιοραβδιστικό με βενζινοκινητήρα, AgroMachinery.



CE

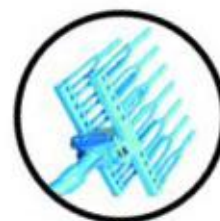

ΤΕΧΝΙΚΑ ΧΑΡΑΚΤΗΡΙΣΤΙΚΑ	
ΤΥΠΟΣ	ΑΜΟ20
ΚΥΒΙΚΑ	25,4cc
ΙΠΠΟΔΥΝΑΜΗ	1,5hp
ΔΕΞΑΜΕΝΗ ΒΕΝΖΙΝΗΣ	700ml
ΠΑΡΑΓΩΓΗ	50-80kgr/h
ΜΗΚΟΣ ΡΑΒΔΟΥ	1,5-2mt
ΒΑΡΟΣ	7,3kgr
ΚΩΔΙΚΟΣ	00010090
ΤΙΜΗ	220,00



Αλυσοπρίονα αέρος.

ΚΩΔΙΚΟΣ	Κοπή	Λάμα	Καδένα	Βαρος	ΤΙΜΗ
00006161	200mm	10"	3/8"	2kgr	
00005963	200mm	8"	1/4"	2kgr	290,00

Ανταλλακτικά αλυσοπριόνου αέρος.



ΚΩΔΙΚΟΣ	Περιγραφή	διάσταση	ΤΙΜΗ
00006524	ΚΑΔΕΝΑ	1/4"	38,00
00006523	ΚΑΔΕΝΑ	3/8"	54,00
00007302	ΛΑΜΑ ΚΑΔΕΝΑΣ	8"	51,45
00007304	ΛΑΜΑ ΚΑΔΕΝΑΣ	10"	51,45
00007301	ΓΡΑΝΑΖΙ ΛΑΜΑ	8" 8Δοντια	22,00
00007303	ΓΡΑΝΑΖΙ ΛΑΜΑ	10" 6Δοντια	22,00



Ελαιοραβδιστικό αέρος με τηλεσκοπική μπάρα.



ΤΕΧΝΙΚΑ ΧΑΡΑΚΤΗΡΙΣΤΙΚΑ

ΤΥΠΟΣ	ΑΜΟ10	ΑΜΟ11
ΜΗΚΟΣ ΡΑΒΔΟΥ	1,85-2,58mt	2,53-3,83mt
ΠΑΡΑΓΩΓΗ	50-80kgr/h	50-80kgr/h
ΚΑΤΑΝΑΛΩΣΗ ΑΕΡΑ	200nl	200nl
ΑΠΑΙΤ. ΠΙΕΣΗ	6-8bar	6-8bar
ΚΩΔΙΚΟΣ	00010083	00010084
ΤΙΜΗ	275,00	290,00

ΠΕΡΙΓΡΑΦΗ	ΚΕΦΑΛΗ ΧΤΕΝΙΑ ΚΟΜΠΛΕ	ΧΕΙΡΙΣΤΗΡΙΟ	ΜΠΑΡΑ ΤΗΛΕΣΚΟΠΙΚΗ	ΜΠΑΡΑ ΤΗΛΕΣΚΟΠΙΚΗ
ΔΙΑΣΤΑΣΗ			1,85-2,58mt	2,53-3,83mt
ΚΩΔΙΚΟΣ	00010085	00010088	00010086	00010087
ΤΙΜΗ	160,00	40,00	90,00	105,00

ΠΕΡΙΓΡΑΦΗ	ΧΕΙΡΙΣΤΗΡΙΟ	ΜΠΑΡΑ ΣΤΑΘΕΡΗ	ΜΠΑΡΑ ΣΤΑΘΕΡΗ	ΜΠΑΡΑ ΣΤΑΘΕΡΗ
ΔΙΑΣΤΑΣΗ		2mt	2,5mt	3mt
ΚΩΔΙΚΟΣ	00006826	00006522	00006520	00006521
ΤΙΜΗ	46,00	54,00	56,00	62,00



Ραβδιστικά περισυλλογής ελιάς αέρος Ιταλίας.

ΡΑΒΔΙΣΤΙΚΟ ΠΕΡΙΣΥΛΛΟΓΗΣ ΕΛΙΑΣ ΧΩΡΙΣ ΜΠΑΡΑ

ΡΥΘΜΙΖΟΜΕΝΗ ΑΠΟΣΤΑΣΗ ΔΟΝΤΙΩΝ

00006160

299,00



Ψαλίδι κλαδέματος ηλεκτρικό Ιταλίας.

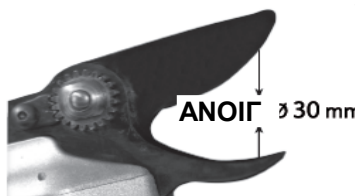

ΧΑΡΑΚΤΗΡΙΣΤΙΚΑ	ΚΩΔΙΚΟΣ	
		0009435
ΒΑΡΟΣ ΨΑΛΙΔΙΟΥ		900gr
ΤΡΟΦΟΔΟΣΙΑ		24V
ΑΥΤΟΝΟΜΙΑ ΜΠΑΤΑΡΙΑΣ		ΠΕΡΙΠΟΥ 8 ΩΡΕΣ
ΒΑΡΟΣ ΜΠΑΤΑΡΙΑΣ		3kgr
ΧΡΟΝΟΣ ΦΟΡΤΗΣΗΣ		3 ΩΡΕΣ
ΤΙΜΗ		1.180,00 €



Η τσάντα του ψαλιδιού περιλαμβάνει :

- ✓ Ψαλίδι ηλεκτρικό
- ✓ Μπαταρία
- ✓ Φορτιστής μπαταρίας
- ✓ Ζώνες πρόσδεσης στο σώμα
- ✓ Σακίδιο μπαταρίας για δέσιμο στη μέση
- ✓ θήκη ψαλιδιού
- ✓ Κίτ μονταρίσματος λάμας
- ✓ 1 λάμα κοπής ως ανταλλακτικό
- ✓ Ακονιστήρι λάμας



Ψαλίδια κλαδέματος αέρος.



ΧΑΡΑΚΤΗΡΙΣΤΙΚΑ	ΤΙΜΗ
ΤΥΠΟΣ FUTURA ΒΑΡΟΣ 600gr ΜΕΓΙΣΤΗ ΚΟΠΗ ΨΑΛΙΔΙΟΥ Φ 35mm ΓΙΑ ΔΕΝΔΡΑ κλπ 00004529	76,00



Πριόνια κλαδέματος χειρός με πλαστική θήκη Ιταλίας.



ΚΩΔΙΚΟΣ	ΠΟΙΟΤΗΤΑ	ΜΗΚΟΣ ΛΑΜΑΣ	ΤΙΜΗ
00006046	A	270mm	17,35
00006047	A	300mm	17,65
00006168	B	240mm	9,25
00006169	B	300mm	11,25
00006170	ΛΑΜΑ ΓΙΑ ΠΡΙΟΝΙ 00006047		13,75
00006741	ΛΑΜΑ ΓΙΑ ΠΡΙΟΝΙ 00006046		13,15
00006743	ΛΑΒΗ ΠΛΑΣΤΙΚΗ ΠΡΙΟΝ.		4,50

Πριόνια κλαδέματος χειρός με πλαστική σπαστή λαβή Ιταλίας.



ΚΩΔΙΚΟΣ	ΠΟΙΟΤΗΤΑ	ΜΗΚΟΣ ΛΑΜΑΣ	ΤΙΜΗ
00006044	A	180mm	13,15
00006045	A	210mm	14,40
00006167	B	180mm	9,90

Πριόνια κλαδέματος χειρός με πλαστική σταθερή λαβή Ιταλίας.

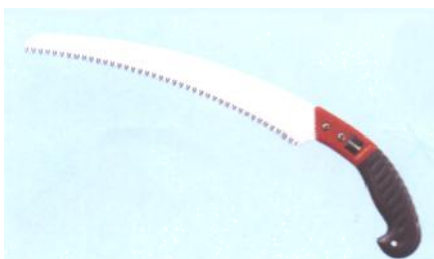

ΚΩΔΙΚΟΣ	ΠΟΙΟΤΗΤΑ	ΜΗΚΟΣ ΛΑΜΑΣ	ΤΙΜΗ
00006049	A	330mm	20,40



Ψαλίδια κλαδέματος χειρός Ιταλίας.



ΚΩΔΙΚΟΣ	ΧΡΗΣΗ	ΜΗΚΟΣ ΛΑΜΑΣ	ΤΙΜΗ
00006042	ΑΜΠΕΛΙΑ	15mm	4,25
00006043	ΑΜΠΕΛΙΑ	19mm	5,30



ΚΩΔΙΚΟΣ	ΧΡΗΣΗ	ΜΗΚΟΣ ΛΑΜΑΣ	ΤΙΜΗ
00009802	ΚΛΑΔΙΑ/ ΑΜΠΕΛΙΑ	22mm	18,00



ΚΩΔΙΚΟΣ	ΧΡΗΣΗ	ΜΗΚΟΣ ΛΑΜΑΣ	ΤΙΜΗ
00009798	ΑΜΠΕΛΙΑ ΕΛΑΙΟΔ.	25mm	18,70



ΚΩΔΙΚΟΣ	ΧΡΗΣΗ	ΜΗΚΟΣ ΛΑΜΑΣ	ΤΙΜΗ
00006041	ΚΛΑΔΙΑ		4,25



ΚΩΔΙΚΟΣ	ΧΡΗΣΗ	ΜΗΚΟΣ ΛΑΜΑΣ	ΤΙΜΗ
00006048	ΚΛΑΔΙΑ	23mm	14,50
00006171	ΛΑΜΑ ΑΝΤ/ΚΟ		3,85



ΚΩΔΙΚΟΣ	ΧΡΗΣΗ	ΜΗΚΟΣ ΛΑΜΑΣ	ΤΙΜΗ
00007169	ΑΜΠΕΛΙΑ	21mm	9,50

*ΝΕΑ ΒΕΛΤΙΩΜΕΝΗ ΛΑΜΑ



ΚΩΔΙΚΟΣ	ΧΡΗΣΗ	ΜΗΚΟΣ ΛΑΜΑΣ	ΤΙΜΗ
00004534	ΑΜΠΕΛΙΑ	21mm	9,45



Μισινέζα στρόγγυλη σε συσκ. Header ποιότητας Super Pro Ιταλίας.



ΚΩΔΙΚΟΣ	ΔΙΑΜΕΤΡΟΣ mm	ΧΡΩΜΑ	ΜΗΚΟΣ ΜΕΤΡΑ	ΤΙΜΗ
	1,3		15	
00006948	1,6	ΚΟΚΚΙΝΟ	15	1,80
00006949	2,0	ΜΠΛΕ	15	1,95
00006950	2,4	ΟΥΔΕΤΕΡΟ	15	2,20
	2,7		15	
00006951	3,0	ΚΙΤΡΙΝΟ	15	2,90
00006952	3,3	ΠΡΑΣΙΝΟ	15	3,20
00006953	3,5	ΚΟΚΚΙΝΟ	15	3,60
00006954	4,0	ΜΑΥΡΟ	15	7,20

Μισινέζα στρόγγυλη σε συσκ. Dispenser ποιότητας Super Pro Ιταλίας.



ΚΩΔΙΚΟΣ	ΔΙΑΜΕΤΡΟΣ mm	ΧΡΩΜΑ	ΜΗΚΟΣ ΜΕΤΡΑ	ΤΙΜΗ
	1,3		30	
00006955	1,6	ΚΟΚΚΙΝΟ	25	2,20
00006956	2,0	ΜΠΛΕ	20	2,50
00006957	2,4	ΟΥΔΕΤΕΡΟ	15	2,90
	2,7		12	
00006958	3,0	ΚΙΤΡΙΝΟ	10	3,50
00006959	3,3	ΠΡΑΣΙΝΟ	8	3,80

Μισινέζα στρόγγυλη σε συσκ. Rotobox ποιότητας Super Pro Ιταλίας.



ΚΩΔΙΚΟΣ	ΔΙΑΜΕΤΡΟΣ mm	ΧΡΩΜΑ	ΜΗΚΟΣ ΜΕΤΡΑ	ΤΙΜΗ
	1,3		110	
00006960	1,6	ΚΟΚΚΙΝΟ	85	6,80
00006961	2,0	ΜΠΛΕ	117	9,30
00006962	2,4	ΟΥΔΕΤΕΡΟ	81	9,30
	2,7		67	
00006963	3,0	ΚΙΤΡΙΝΟ	54	9,30
00006964	3,3	ΠΡΑΣΙΝΟ	46	9,30
00006965	3,5	ΚΟΚΚΙΝΟ	40	9,30
00006966	4,0	ΜΑΥΡΟ	28	12,50